

# LiftMaster

## INSTRUCCIONES DE USO

SOLO PARA USO RESIDENCIAL

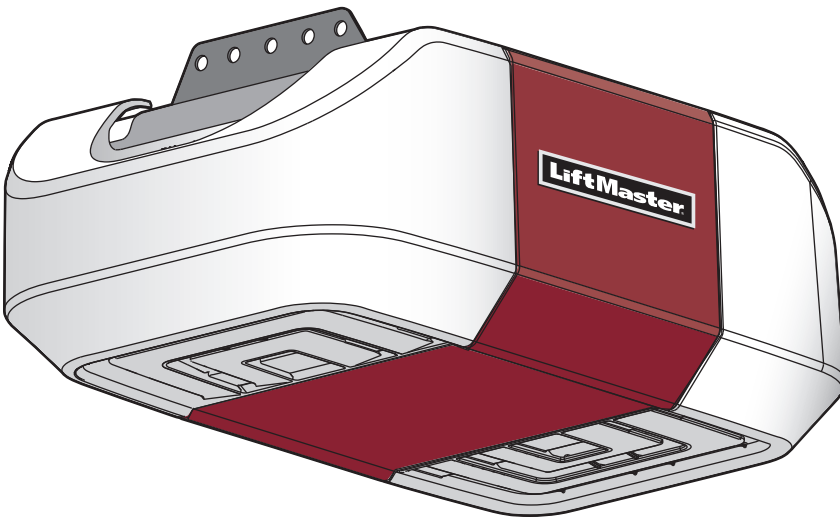

## Abre-puerta de garaje con Wi-Fi® Serie ELITE

- Lea atentamente este manual y los materiales de seguridad que en él se incluyen.
- La puerta NO SE CERRARÁ si el Protector System® no está conectado y debidamente alineado.
- Se deben realizar revisiones periódicas del abre-puertas para asegurar un funcionamiento seguro.
- Este abre-puertas de garaje SOLAMENTE es compatible con accesorios myQ® y Security+ 2.0®.
- NO usarlo para puertas de una sola pieza si utiliza dispositivos de cierre automático.
- Los dispositivos y las funciones en estado pasivo deben usarse ÚNICAMENTE con puertas seccionales.
- Sujete las etiquetas de advertencia a la ubicación que se indica en la etiqueta.

Registre su abre-puertas de garaje para recibir actualizaciones y ofertas de LiftMaster



1. Tome una fotografía del icono de la cámara que incluya los puntos (●).
2. Envíe la fotografía por mensaje de texto al 71403 (EE. UU.) o visite [www.liftmaster.photo](http://www.liftmaster.photo) (Global)



# Índice

Instrucciones importantes de seguridad	3
Alimentación eléctrica	3
Conéctese con su teléfono inteligente	5
Antes de comenzar	5
Prueba de intensidad de la señal de Wi-Fi	5
Descargue la aplicación myQ® para configurar una cuenta y conectarse.	6
Programación	7
Control remoto	7
Llave digital inalámbrica	7
Para borrar la memoria	7
Cámara	8
Configurar la cámara - Modelos 85503 y 85503-267 únicamente	8
Operación	9
Para abrir la puerta manualmente	9
batería de respaldo (si corresponde)	10
Seguro automático de puerta de garaje(Si corresponde.)	10
Control de la puerta	10
The Protector System® (Sensores de reversa de seguridad)	11
Ajustes	12
Introducción	12
1 - Programación del recorrido	13
2 - Pruebe el sistema de reversa de seguridad	14
3 - Pruebe el Protector System®	14
Maintenance	15
Resolución de problemas	15
Guía de seguridad y mantenimiento del abre-puertas de garaje automático	16
Partes de repuesto	18
Garantía	18

## Número de serie myQ®

Anote la siguiente información para referencia futura:

Número de serie myQ:

Número de serie del producto:

Fecha de compra:

Número de serie myQ

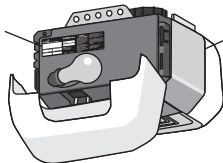

Número de serie del producto

## Revisión de los símbolos y términos de seguridad

Este abre-puertas de garaje ha sido diseñado y probado para un funcionamiento seguro, siempre y cuando se instale, se opere, se mantenga y se pruebe cumpliendo al pie de la letra con todas las advertencias y las instrucciones incluidas en este manual. Estas advertencias y/o símbolos de seguridad que aparecen a lo largo de este manual le alertarán de la existencia de riesgo de **una lesión seria o de muerte** si no se siguen las instrucciones correspondientes. El peligro puede ser eléctrico (electrocución) o mecánico. Lea detenidamente estas advertencias.

### **ADVERTENCIA**

Mecánica

### **ADVERTENCIA**

Eléctrica

Cuando vea esta palabra clave en las páginas siguientes, se le alertará sobre la posibilidad de dañar la puerta del garaje o el abre-puertas de garaje si no se siguen las precauciones correspondientes. Lea las instrucciones con mucho cuidado.

### **PRECAUCIÓN**

 **ADVERTENCIA:** Este producto puede exponerle a productos químicos (incluido el plomo), que a consideración del estado de California causan cáncer, defectos congénitos u otros daños reproductivos. Para obtener más información, visite [www.P65Warnings.ca.gov](http://www.P65Warnings.ca.gov)

## Operación en estado pasivo

La función temporizador de cierre (TTC), la myQ®App, el monitor de puerta y de portón de garaje myQ® son ejemplos de cierre en estado pasivo y SOLO se deben usar con puertas seccionales. Cualquier dispositivo o función por medio de los cuales la puerta se puede cerrar sin estar en la línea de visión de la puerta, se considera cierre en estado pasivo. La función temporizador de cierre (TTC), la myQ® App y cualquier otro dispositivo myQ® SOLO se deben usar con puertas seccionadas.

# Instrucciones importantes de seguridad

## INSTRUCCIONES DE INSTALACIÓN IMPORTANTES

### **ADVERTENCIA**

## Para reducir el riesgo de LESIONES GRAVES o la MUERTE:

1. LEA Y RESPETE TODAS LAS ADVERTENCIAS Y LAS INSTRUCCIONES DE INSTALACIÓN.
2. Instale el abre-puertas de garaje SOLAMENTE en puertas de garaje que estén bien equilibradas y lubricadas. Si la puerta no está debidamente equilibrada es posible que NO retroceda cuando así se requiera y podría ocasionar una LESIÓN GRAVE o incluso la MUERTE.
3. TODAS las reparaciones de los cables, resortes y otras partes las DEBE llevar a cabo un técnico especializado en sistemas de puertas, ANTES de instalar el abre-puertas.
4. Desarme TODOS los seguros y retire TODAS las cuerdas conectadas a la puerta de garaje ANTES de instalar el abre-puertas para evitar que estas se enreden.
5. Si es posible, instale el abre-puertas a una distancia de 2.13 m (7 pies) o más por encima del piso.
6. Monte la manija de desenganche de emergencia de modo que esté al alcance, pero con una altura mínima de 1.83 m (6 pies) del piso para evitar contacto con los vehículos y que se suelte accidentalmente.
7. No conecte NUNCA el abre-puertas de garaje a una fuente de energía eléctrica hasta que se le indique.
8. NUNCA lleve puestos relojes, anillos o prendas sueltas durante la instalación o la reparación del abre-puertas. Pues podrían atorarse en la puerta del garaje o en los mecanismos del abre-puertas.
9. Instale el control de la puerta de garaje montado en la pared:
  - de manera que quede a la vista desde la puerta del garaje.
  - fuera del alcance de los niños pequeños a una altura mínima de 1.5 m (5 pies) por encima de pisos, descansos, peldaños o cualquier otra superficie de tránsito peatonal adyacente.
  - lejos de TODAS las partes móviles de la puerta.
10. Coloque la etiqueta de advertencia del riesgo de quedar atrapado en la pared cerca del control de la puerta de garaje.
11. Coloque la calcomanía que de prueba de reversa de seguridad y desenganche de emergencia a plena vista en la parte interior de la puerta del garaje.
12. Pruebe el sistema de reversa de seguridad al terminar la instalación. La puerta del garaje DEBE retroceder al entrar en contacto con un objeto de 3.8 cm (1-1/2 de pulg.) de altura (o de 2 x 4) acostado en el piso.
13. Para evitar LESIONES FÍSICAS GRAVES o la MUERTE por electrocución, desconecte TOTALMENTE la energía eléctrica y de la batería ANTES de realizar CUALQUIER tipo de servicio o mantenimiento.
14. NO usarlo para puertas de una sola pieza si utiliza dispositivos de cierre automático. Los dispositivos y las funciones en estado pasivo deben usarse ÚNICAMENTE con puertas seccionales.
15. **CONSERVE ESTAS INSTRUCCIONES.**

## Alimentación eléctrica

Para evitar posibles LESIONES GRAVES o la MUERTE por electrocución o incendio:

- Asegúrese de que el abre-puertas NO esté conectado a la energía eléctrica y desconecte la energía eléctrica al circuito ANTES de quitar la cubierta para establecer la conexión del cableado permanente.
- Tanto la instalación como el cableado de la puerta del garaje DEBEN cumplir con TODOS los códigos locales eléctricos y de construcción.
- NUNCA use una extensión ni un adaptador de dos hilos, TAMPOCO modifique la clavija para poder enchufarla. Asegúrese de que el abre-puertas esté puesto a tierra.

Para reducir el riesgo de choque eléctrico, su abre-puertas de garaje viene con una clavija de conexión a tierra de tres patas. Esta clavija solo se puede conectar a un tomacorriente con puesta a tierra y con tres entradas. Si la clavija no entra en el enchufe que usted tiene, contacte a un electricista profesional para que instale el enchufe correcto.

### Opción A Cableado típico

1. Enchufe el abre-puertas a un tomacorriente con puesta a tierra.
2. Por el momento, NO ponga en funcionamiento el abre-puertas de garaje.

### Opción B Cableado permanente

Si la reglamentación local exige que su abre-puertas tenga cableado permanente, consulte el siguiente procedimiento. Para hacer una conexión permanente a través de la entrada de 7/8 de pulg. en la parte superior del motor (según las normas locales vigentes):

1. Quite los tornillos de la tapa del motor de la unidad y deje la cubierta a un lado.
2. Quite el cable de tres entradas.
3. Conecte el cable (línea) negro al tornillo del terminal de cobre, el cable blanco (neutral) al tornillo del terminal color plata, y el cable a tierra al tornillo verde de la puesta a tierra. **El abre-puertas debe estar puesto a tierra.**
4. Volver a colocar la tapa.

#### CABLEADO PERMANENTE

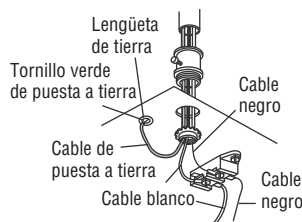

# Instrucciones importantes de seguridad

## INSTRUCCIONES IMPORTANTES DE SEGURIDAD

### **ADVERTENCIA**

## Para reducir el riesgo de LESIONES GRAVES o la MUERTE:

1. LEA Y RESPETE TODAS LAS ADVERTENCIAS Y LAS INSTRUCCIONES.
2. SIEMPRE guarde los controles remotos lejos del alcance de los niños. NUNCA permita que los niños hagan funcionar o jueguen con los botones del control del abre-puertas de garaje o con los controles remotos.
3. SOLO active el abre-puertas de garaje siempre y cuando lo puedan ver con claridad, esté debidamente ajustado y no haya ninguna obstrucción en su recorrido al cerrarse.
4. SIEMPRE mantenga la puerta del garaje a la vista y alejada de las personas y objetos hasta que esté completamente cerrada. NADIE DEBE ATRAVESAR LA RUTA DE LA PUERTA CUANDO ESTÁ EN MOVIMIENTO.
5. NADIE DEBE CRUZAR POR DEBAJO DE UNA PUERTA DETENIDA O PARCIALMENTE ABIERTA.
6. De ser posible, use el desenganche de emergencia para soltar el carro SOLO cuando la puerta del garaje esté CERRADA. Tenga precaución cuando utilice esta liberación con la puerta abierta. Los resortes débiles o rotos o la puerta desequilibrada pueden ocasionar la caída de la puerta en forma rápida y/o inesperada, lo que aumenta el riesgo de LESIONES GRAVES o de MUERTE.
7. NUNCA use la manija del desenganche de emergencia a menos que la entrada al garaje esté libre de obstrucciones y no haya ninguna persona presente.
8. NUNCA use la manija para jalar la puerta para abrirla o cerrarla. Si el nudo de la cuerda se suelta, usted podría caerse.
9. Después de llevar a cabo CUALQUIER ajuste, SE DEBE probar el sistema de reversa de seguridad.
10. El sistema de reversa de seguridad SE DEBE probar cada mes. La puerta del garaje DEBE retroceder al entrar en contacto con un objeto de 3.8 cm (1-1/2 de pulg.) de altura (o de 5 x 10 cm [2 x 4 pulg.] acostado en el piso). Si no se ajusta el abre-puertas de garaje debidamente, aumentará el riesgo de sufrir LESIONES GRAVES o LA MUERTE.
11. MANTENGA SIEMPRE LA PUERTA DE GARAJE DEBIDAMENTE EQUILIBRADA. Si la puerta no está debidamente equilibrada es posible que NO retroceda cuando así se requiera y podría ocasionar una LESIÓN GRAVE o incluso la MUERTE.
12. TODAS las reparaciones necesarias para los cables, resortes y otras partes DEBEN ser realizadas por un técnico capacitado en sistemas de puertas, pues todas estas partes están bajo una tensión EXTREMA.
13. Para evitar LESIONES PERSONALES GRAVES o LA MUERTE por electrocución, desconecte TOTALMENTE la energía eléctrica y de la batería ANTES de hacer CUALQUIER trabajo de reparación o mantenimiento.
14. Este sistema tiene una función de activación por estado pasivo. La puerta podría ponerse en movimiento repentinamente. NADIE DEBE ATRAVESAR LA RUTA DE LA PUERTA CUANDO ESTÁ EN MOVIMIENTO.
15. NO usarlo para puertas de una sola pieza si utiliza dispositivos de cierre automático. Los dispositivos y funciones automáticas deben usarse ÚNICAMENTE con puertas seccionales.

## 16. **CONSERVE ESTAS INSTRUCCIONES.**

ADVERTENCIA: Este dispositivo cumple con la Parte 15 de la reglamentación de la FCC y los estándares RSS exentos de licencia de Industry Canada. La operación está sujeta a las siguientes dos condiciones: (1) este dispositivo no puede causar interferencia perjudicial, y (2) este dispositivo debe aceptar cualquier interferencia recibida, incluyendo la interferencia que puede causar una operación no deseada.

Cualquier cambio o modificación no expresamente aprobada por la parte responsable del cumplimiento podría anular la autoridad del usuario para operar el equipo.

Instalar este dispositivo de manera que quede una distancia mínima de 20 cm (8 pulg.) entre el dispositivo y los usuarios/transeúntes.

Este equipo ha sido verificado y cumple con los límites para un dispositivo digital de Clase B, conforme con la Parte 15 de las normas de la FCC y el estándar ICES de Industry Canada. Estos límites se establecen para brindar un nivel razonable de protección contra interferencias perjudiciales en instalaciones residenciales. Este equipo genera, usa y puede emitir energía de radiofrecuencia. Si no se instala y utiliza de acuerdo con las instrucciones podrá causar interferencia con comunicaciones radiales. Aun así, no hay garantía de que no se produzcan interferencias en una instalación particular. Si este equipo produce interferencia en la recepción de radio o televisión, lo cual puede determinarse apagando y encendiendo la unidad, el usuario debe tratar de corregir el problema por medio de lo siguiente:

- Volver a orientar o reubicar la antena receptora.
- Aumentar la distancia entre el equipo y el receptor.
- Conectar el equipo en una salida de un circuito distinto del circuito al que está conectado el receptor.
- Consultar con el distribuidor o con un técnico de radio/TV experimentado para pedir ayuda.

# Conéctese con su teléfono inteligente

## Antes de comenzar

Necesitará:

- Un teléfono inteligente, una tableta o una computadora portátil con Wi-Fi
- Conexión a Internet de banda ancha
- Señal de Wi-Fi en el garaje (**se requieren 2.4 Ghz, 802.11b/g/n**)
- Contraseña para la red residencial (cuenta principal del router, no red de invitado)

## Prueba de intensidad de la señal de Wi-Fi

Verifique que el dispositivo móvil esté conectado a la red de Wi-Fi. Ubíquese con el dispositivo móvil en el lugar donde se instalará el abre-puertas y verifique la intensidad de la señal de Wi-Fi.



### Revise la intensidad de la señal. Si observa:



**La señal de Wi-Fi es fuerte.**  
El abre-puertas de garaje se conectará a la red de Wi-Fi.



### La señal de Wi-Fi es débil.

El abre-puertas de garaje puede conectarse a su red de Wi-Fi. En caso contrario, pruebe una de las opciones siguientes para mejorar la señal de Wi-Fi:



### Sin señal de Wi-Fi.

El abre-puertas de garaje no se conecta a su red de Wi-Fi. Pruebe una de las siguientes opciones para mejorar la señal de Wi-Fi:

- Coloque el router más cerca del abre-puertas de garaje para minimizar la interferencia de las paredes y otros objetos
- Compre un amplificador de alcance de Wi-Fi

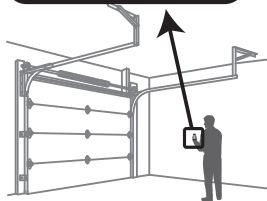

Para obtener ayuda y especificaciones de routers compatibles, visite [support.chamberlaingroup.com](http://support.chamberlaingroup.com).

# Conéctese con su teléfono inteligente

## Descargue la aplicación myQ® para configurar una cuenta y conectarse.

Abra y cierre su puerta, obtenga alertas y programe horarios desde cualquier lugar. Los abre-puertas de garaje inteligentes conectados también reciben actualizaciones de software para garantizar que el abre-puertas cuente con las últimas características operativas.

1. Descargue la myQ® App.
2. Configurar una cuenta y conectarse.

Para obtener más información sobre la conexión de su abre-puertas de garaje visite [LiftMaster.com/customer-support](http://LiftMaster.com/customer-support).

Estado de la conexión Wi-Fi	
LED	Definición
Azul	<b>Apagado</b> – La conexión Wi-Fi no está activada. <b>Parpadeante</b> – El abre-puertas de garaje está en modo de aprendizaje de Wi-Fi. <b>Fijo</b> – Dispositivo móvil conectado al abre-puertas de garaje.
Azul y verde	<b>Parpadeante</b> – Intentando conectar al router.
Verde	<b>Parpadeante</b> – Intentando conectar al servidor de Internet. <b>Fijo</b> – El Wi-Fi está configurado y el abre-puertas de garaje está conectado a Internet.

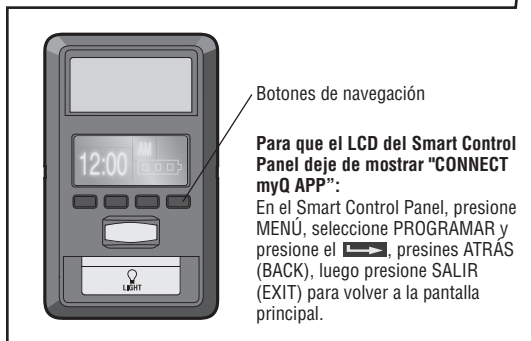
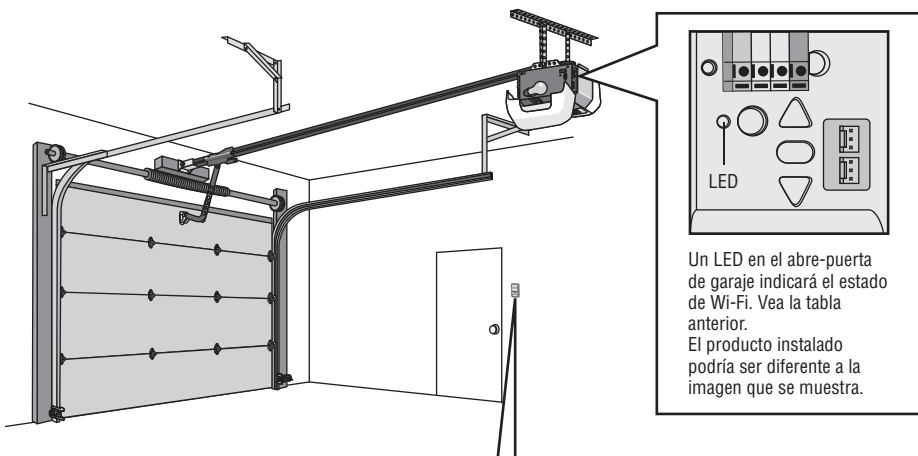

# Programación

## Control remoto

Estos son los pasos para programar un control remoto nuevo o existente. Pruebe el control remoto antes de reprogramarlo.

1. Pulse y suelte el botón de APRENDIZAJE del abre-puertas de garaje.
2. Mantenga presionado el botón del control remoto que desee usar. Suelte el botón cuando las luces de la unidad del motor empiecen a parpadear o se escucharan dos chasquidos.

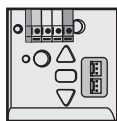

0

Seleccione Menú > Programación > Control remoto y siga las indicaciones de la pantalla.

Si su vehículo está equipado con un Homelink®, puede necesitar un adaptador externo según la marca, el modelo y el año de su vehículo.

Visite [www.homelink.com](http://www.homelink.com) para obtener información adicional.



## Llave digital inalámbrica

Consulte las instrucciones que vienen con la llave digital 0 visite [LiftMaster.com](http://LiftMaster.com) para descargar las instrucciones.

## Para borrar la memoria

**Borrar TODOS los datos de control remoto y llave digital**

Mantenga presionado el botón de APRENDIZAJE en el abre-puertas de garaje hasta que se apague el LED (aproximadamente 6 segundos). Se borrarán todas las llaves digitales y los controles remotos.

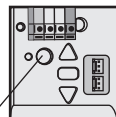

Botón "LEARN" (APRENDIZAJE)

**Borre TODOS los dispositivos (incluidos los accesorios compatibles con myQ®)**

1. Mantenga presionado el botón de APRENDIZAJE en el abre-puertas de garaje hasta que se apague el LED (aproximadamente 6 segundos).
2. Inmediatamente presione y mantenga presionado el botón de APRENDIZAJE hasta que el LED se apague. Ahora todos los códigos estarán borrados.

**Borrar la red WI-FI del abre-puertas de garaje**

Mantenga presionado el botón de ajuste hasta que se escuchen 3 señales sonoras (aproximadamente 6 segundos).

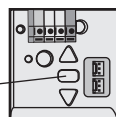

Botón de ajuste

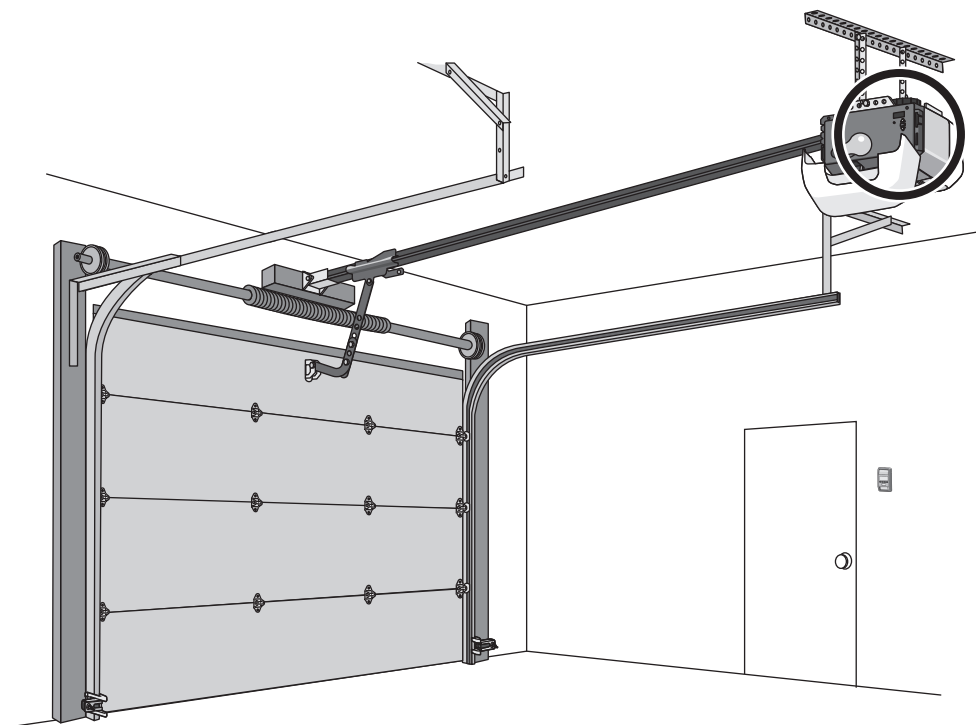

# Cámara

## Configurar la cámara - Modelos 85503 y 85503-267 únicamente

1. Descargue la aplicación myQ® y configure su cuenta si todavía no lo ha hecho, vea la página 6.
2. Siga las instrucciones de la aplicación para configurar y utilizar la cámara.

La cámara se enciende cuando se abre y se apaga cuando se cierra.

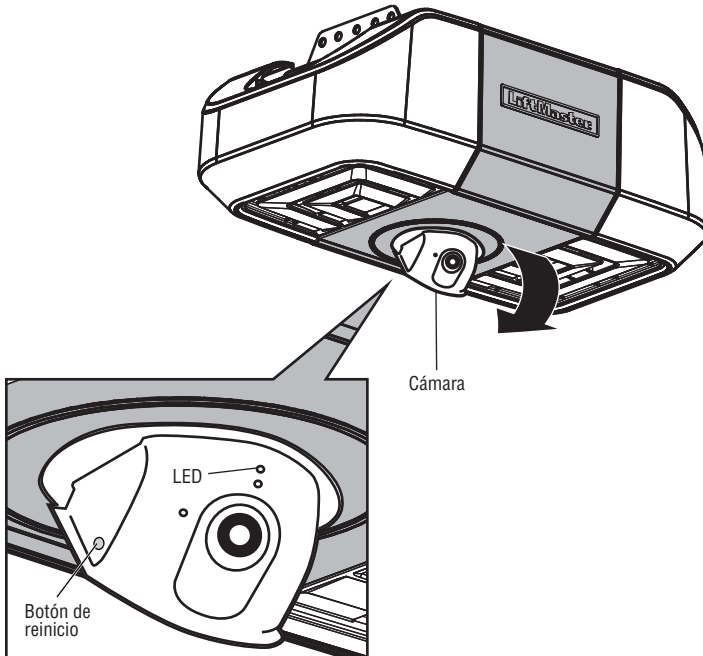

Estado de la cámara	
LED	Definición
Azul parpadeante	La cámara está intentando conectarse al dispositivo móvil.
Azul sin parpadear	La cámara está conectada al dispositivo móvil.
Azul y verde parpadeante	La cámara está intentando conectarse al router.
Verde parpadeante	La cámara está conectada al router e intentando conectarse al servidor de myQ®.
Verde sin parpadear	La cámara está conectada y funciona normalmente.
Blanco sin parpadear	La cámara está encendiéndose.
Rojo parpadeante	La cámara está sobrecalentándose.
Púrpura parpadeante	El firmware de la cámara está actualizándose.

Para obtener más información sobre cómo utilizar la cámara, visite [support.chamberlaingroup.com](http://support.chamberlaingroup.com).



# Operación

## **ADVERTENCIA**

Para evitar la posibilidad de una **LESIÓN GRAVE** o **LA MUERTE** si la puerta del garaje se cae:

- De ser posible, use el desenganche de emergencia para soltar el carro **SOLO** cuando la puerta del garaje esté **CERRADA**. Si los resortes están débiles o rotos o si la puerta está desequilibrada, podría abrirse y caer rápida y/o inesperadamente.
- **NUNCA** use la manija del desenganche de emergencia a menos que la entrada al garaje esté libre de obstrucciones y no haya ninguna persona presente.
- **NUNCA** use la manija para tirar de la puerta para abrirla o cerrarla. Si el nudo de la cuerda se suelta, usted podría caerse.

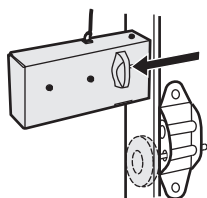

Desconecte el seguro automático de la puerta de garaje antes de abrir la puerta manualmente (si corresponde).

## Para abrir la puerta manualmente

**NOTA:** Desactive los seguros de la puerta antes de continuar.

1. Si es posible, la puerta se debe cerrar completamente.
2. Jale la manija de liberación de emergencia.

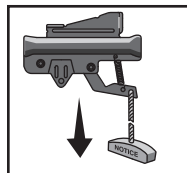

### Función de bloqueo

1. Jale la manija de liberación de emergencia hacia abajo y atrás. A continuación, la puerta se puede subir y bajar manualmente siempre que sea necesario.
2. Para desactivar la función de bloqueo, tire de la manija directamente hacia abajo.

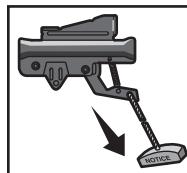

El carro se volverá a conectar la próxima vez que accione el abrepuertas.

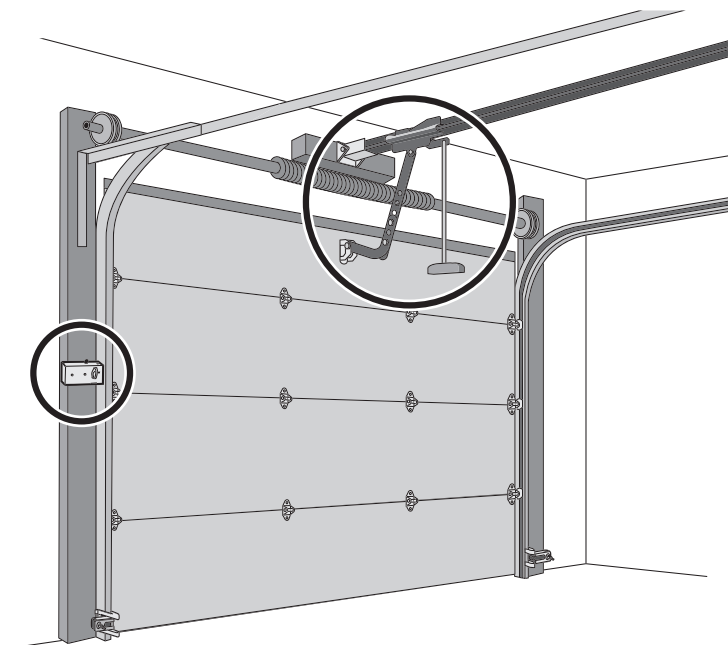

# Operación

## batería de respaldo (si corresponde)

La batería de respaldo permite ingresar y salir del garaje, incluso cuando no hay energía eléctrica. Cuando el abre-puertas de garaje funciona a batería, lo hará de forma más lenta, y las luces, el temporizador de cierre y las funciones de cierre remoto (myQ® App) estarán desactivadas. En modo de batería de respaldo, el seguro automático de la puerta del garaje se desbloquea al abrir la puerta y permanece desactivado hasta que se restablece la energía. Durante un corte de energía, la batería suministra energía por hasta 24 horas de funcionamiento. Para que la batería dure hasta su máxima capacidad y para evitar daños, desconéctela cuando el abre-puertas de garaje esté desenchufado durante un período prolongado.

**NOTA:** Cuando el abre-puertas de garaje está en modo de reserva de batería; las luces del abre-puertas, el temporizador de cierre y las funciones de cierre remoto y cámara no están disponibles.

LED de estado de la batería

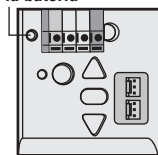

- LED verde fijo - batería cargada
- LED verde parpadeante - batería cargando
- LED anaranjado fijo con señal sonora - funcionando a batería
- LED anaranjado parpadeante con señal sonora - batería baja
- LED rojo fijo con señal sonora - Reemplace la batería

Use bombillas incandescentes A19 (100 vatios máximo) o fluorescentes compactas (26 vatios máximo). **NO utilice bombillas de cuello corto ni de tipo especial. NO use bombillas LED.**

## Seguro automático de puerta de garaje (Si corresponde.)

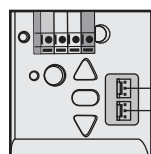
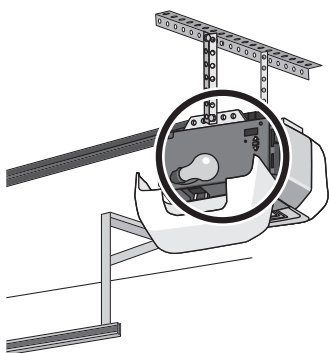

Terminales de trabajo

Los modelos de abre-puertas de garaje que tienen el icono de protección de seguridad en la cubierta son compatibles con el seguro automático de la puerta de garaje (Modelo 841LM). **NOTA:** En modo de batería de respaldo, el seguro automático de la puerta del garaje se desbloquea al abrir la puerta y permanece desactivado hasta que se restablece la energía.

## Control de la puerta

**Pulsador de barra:**  
Abrir/cerrar puerta del garaje.

**Botones de navegación:**

Menú de acceso:  
Configuración de cierre, temporizador de cierre, bloquear, programar, temperatura, idioma, configuración de iluminación, ajuste de contraste, sistema de alerta del mantenimiento y configuración del Wi-Fi.

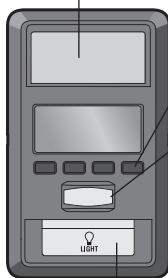

**Sensor de movimiento**

**Surgencia:** Para que el LCD del Smart Control Panel deje de mostrar "CONNECT myQ APP": En el Smart Control Panel, presione MENU, seleccione PROGRAMAR y presione el [ ] , presiones ATRÁS (BACK), luego presione SALIR (EXIT) para volver a la pantalla principal.

Botón de luz

- El abre-puertas de garaje debe funcionar un ciclo completo antes de que se active la programación de Wi-Fi®. Para obtener ayuda con el Wi-Fi, visite [LiftMaster.com/Customer-Support](http://LiftMaster.com/Customer-Support).

# Operación

## The Protector System® (Sensores de reversa de seguridad)

### **⚠ ADVERTENCIA**

Asegúrese de que la energía eléctrica NO esté conectada al abre-puertas de garaje ANTES de instalar los sensores de reversa de seguridad.

Para evitar la posibilidad de sufrir una LESIÓN GRAVE o LA MUERTE cuando la puerta del garaje se esté cerrando:

- Conecte correctamente y verifique la alineación de los sensores de reversa de seguridad. Este dispositivo de seguridad es necesario y NO se DEBE desactivar.
- Instale el sensor de reversa de seguridad de modo que el haz NO SUPERE 15 cm (6 pulg.) sobre el nivel del piso.

La puerta no se cerrará si los sensores no están instalados y alineados correctamente.

Si el haz de luz está desalineado o se ve obstaculizado cuando la puerta se está cerrando, esta invertirá su dirección y las luces del abre-puerta de garaje parpadearán diez veces. Si la puerta ya está abierta, no se cerrará.

Para alinear los sensores, afloje las tuercas mariposa, alinee los sensores y vuelva a ajustar las tuercas mariposa. Verifique que los LED de ambos sensores estén encendidos permanentemente. Si los sensores están conectados y alineados correctamente, los LED quedarán encendidos en forma permanente.

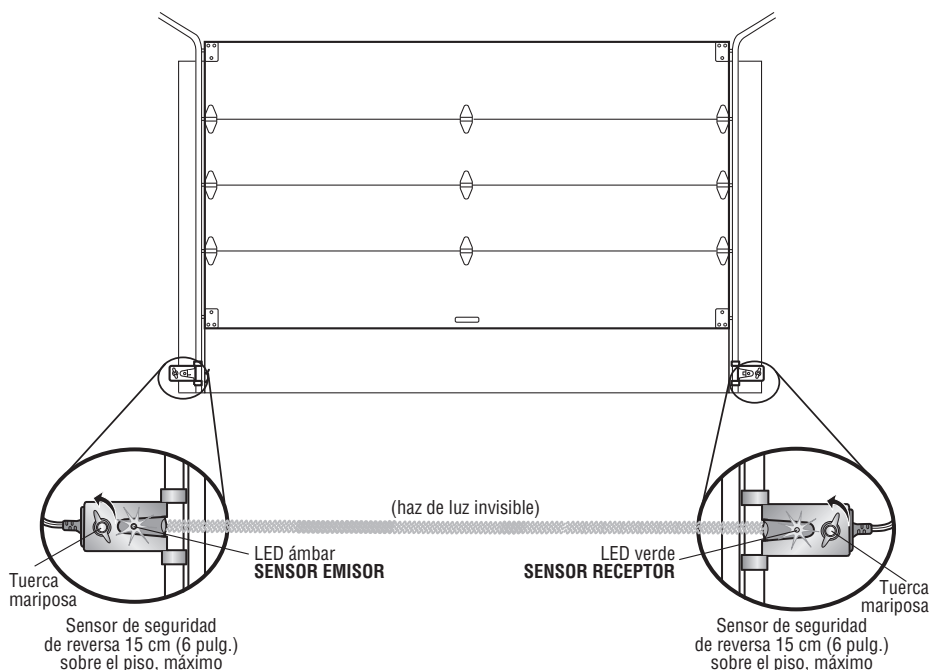

#### **Si el LED ámbar del sensor emisor no se enciende:**

1. Verifique que llegue energía eléctrica al abre-puertas.
2. Verificar que no haya un cortocircuito ni el sensor esté roto.
3. Verifique que el sensor esté correctamente conectado: cables blancos al terminal blanco y cables blanco/negro al terminal gris.

#### **Si el LED verde del sensor receptor no se enciende:**

1. Verificar que no haya un cortocircuito ni el sensor esté roto.
2. Asegúrese de que los sensores estén alineados.

# Ajustes

## Introducción

### **ADVERTENCIA**

Si el sistema de reversa de seguridad no se ha instalado debidamente, las personas (y los niños pequeños en particular) podrían sufrir **LESIONES GRAVES** o incluso la **MUERTE** cuando se cierre la puerta del garaje.

- El ajuste incorrecto de los límites del recorrido de la puerta del garaje habrá de interferir con la operación adecuada del sistema de reversa de seguridad.
- Después de llevar a cabo **CUALQUIER** ajuste, **SE DEBE** probar el sistema de reversa de seguridad. La puerta **DEBE** retroceder al entrar en contacto con un objeto de 3.8 cm (1 1/2 de pulg.) de altura (o de 5 x 10 cm [2 x 4 pulg.] acostado en el piso).

### **PRECAUCIÓN**

Para evitar daños en los vehículos, asegúrese de que haya suficiente espacio cuando la puerta esté completamente abierta.

El abre-puertas de garaje está diseñado con controles electrónicos que facilitan su instalación y regulación. Puede regularse el punto de parada de la puerta en su posición abierta (arriba) y cerrada (abajo). Los controles electrónicos detectan la fuerza que es necesaria para abrir y para cerrar la puerta.

**NOTA:** Si algo interfiere con el recorrido de la puerta en su trayectoria hacia arriba, la puerta se detendrá. La puerta invertirá su dirección de movimiento si encuentra una interferencia en su movimiento hacia abajo.

## Botones de programación

Los botones de programación están en el panel posterior del abre-puertas de garaje y se utilizan para programar el recorrido de la puerta.

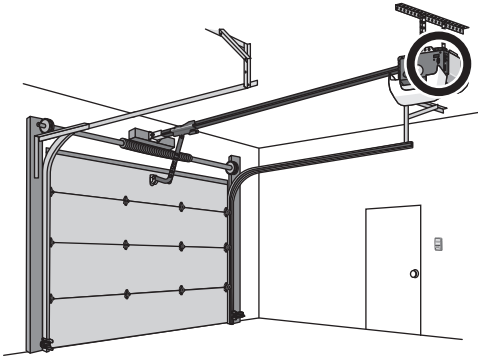
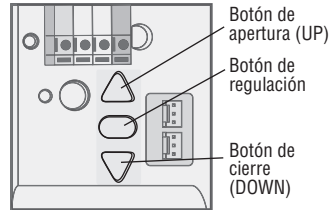

# Ajustes

## 1 - Programación del recorrido

### **ADVERTENCIA**

Si el sistema de reversa de seguridad no se ha instalado debidamente, las personas (y los niños pequeños en particular) podrían sufrir **LESIONES GRAVES** o incluso la **MUERTE** cuando se cierre la puerta del garaje.

- El ajuste incorrecto de los límites del recorrido de la puerta del garaje habrá de interferir con la operación adecuada del sistema de reversa de seguridad.
- Después de llevar a cabo **CUALQUIER** ajuste, **SE DEBE** probar el sistema de reversa de seguridad. La puerta **DEBE** retroceder al entrar en contacto con un objeto de 3.8 cm (1 1/2 de pulg.) de altura (o de 5 x 10 cm [2 x 4 pulg.] acostado en el piso).

**1** Mantenga presionado el botón de Ajuste hasta que el botón ARRIBA (UP) empiece a parpadear y/o se escuche una señal sonora.

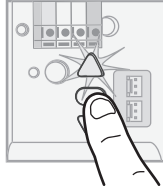

**2** Mantenga presionado el botón ARRIBA (UP) hasta que la puerta se encuentre en la posición deseada.

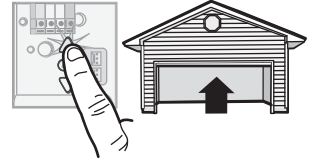

**NOTA:** Los botones de ARRIBA (UP) y ABAJO (DOWN) pueden utilizarse para mover la puerta cuando sea necesario.

**3** Una vez que la puerta esté en la posición deseada, presione y suelte el botón de Ajuste. Las luces del abrepuertas de garaje parpadearán dos veces y el botón ABAJO (DOWN) comenzará a parpadear.

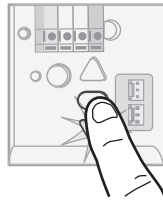

**4** Presione y mantenga presionado el botón ABAJO (DOWN) hasta que la puerta se encuentre en la posición deseada.



**NOTA:** Los botones de ARRIBA (UP) y ABAJO (DOWN) pueden utilizarse para mover la puerta cuando sea necesario.

**5** Una vez que la puerta esté en la posición deseada, presione y suelte el botón de Ajuste. Las luces del abrepuertas de garaje parpadearán dos veces y el botón ARRIBA (UP) comenzará a parpadear.

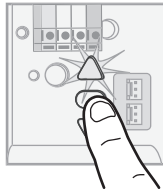

**6** Presione y suelte el botón UP (ARRIBA). Cuando la puerta se desplace a la posición programada de ARRIBA (UP), el botón ABAJO (DOWN) empezará a parpadear.



**7** Presione y suelte el botón DOWN (ABAJO). La puerta se desplazará a la posición programada de ABAJO (DOWN). La programación ha finalizado.



- Si las luces del abrepuertas de garaje parpadean cinco veces durante la programación del recorrido, significa que se ha excedido el tiempo asignado para la programación. Si las luces del abrepuertas de garaje parpadean 10 veces durante la programación del recorrido, significa que los sensores de reversa de seguridad están mal alineados u obstruidos. Cuando los sensores estén bien alineados y no haya obstrucción, abra y cierre la puerta con el control remoto o con los botones de ARRIBA (UP) y ABAJO (DOWN). La programación ha finalizado. Si no puede operar la puerta hacia arriba o hacia abajo, repita los pasos de Programación del recorrido.

# Ajustes

## 2 - Pruebe el sistema de reversa de seguridad

### ADVERTENCIA

Si el sistema de reversa de seguridad no se ha instalado adecuadamente, las personas (y los niños pequeños en particular) podrían sufrir LESIONES GRAVES o incluso MORIR al cerrar la puerta del garaje.

- El sistema de reversa de seguridad SE DEBE probar cada mes.
- Después de llevar a cabo CUALQUIER ajuste, SE DEBE probar el sistema de reversa de seguridad. La puerta DEBE retroceder al entrar en contacto con un objeto de 3.8 cm (1-1/2 de pulg.) de altura (o de 5 x 10 cm [2 x 4 pulg.]) acostado en el piso.

**1** Con la puerta completamente abierta, coloque una tabla de 3.8 cm (1 1/2 de pulg.) de altura (o de 5 x 10 cm [2 x 4 pulg.] acostada en el piso), centrada abajo de la puerta del garaje.



**2** Presione el botón pulsador del control remoto para cerrar la puerta. La puerta DEBE retroceder al hacer contacto con la tabla.

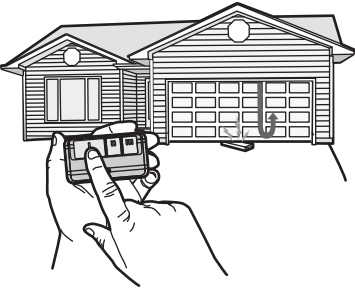

Si la puerta se detiene pero no retrocede:

1. Revise las instrucciones de instalación suministradas para asegurarse de seguir todos los pasos; 2. Repita la programación del recorrido (consulte el Paso 1 del Ajuste); 3. Repita la prueba de reversa de seguridad.

Si la prueba sigue fallando, llame a un técnico capacitado en sistemas de puertas.

## 3 - Pruebe el Protector System®

### ADVERTENCIA

Si un sensor de reversa de seguridad no se ha instalado adecuadamente, las personas (y los niños pequeños en particular) podrían sufrir LESIONES GRAVES o incluso MORIR al cerrar la puerta del garaje.

**1** Abra la puerta. Coloque una obstrucción en la ruta de la puerta.

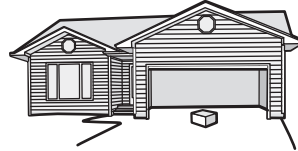

**2** Presione el botón pulsador del control remoto para cerrar la puerta. La puerta no se moverá más de 2.5 cm (una pulgada), y las luces del abre-puertas de garaje parpadearán 10 veces.

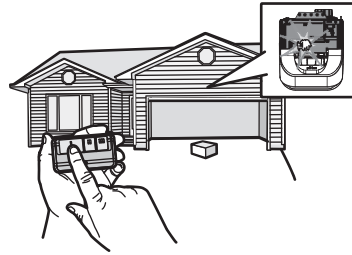

El abre-puertas de garaje no se cerrará mediante un control remoto si el LED del sensor de reversa de seguridad está apagado (alertándolo de que el sensor está mal alineado u obstruido). Si el abre-puertas de garaje cierra la puerta cuando está obstruido el sensor de reversa de seguridad (y los sensores están a no más de 6 pulgadas (15 cm) por encima del suelo), llame a un técnico de sistemas de puertas.

# Maintenance

## Cada mes

- Haga funcionar la puerta manualmente. Si está desequilibrada o se atasca, llame a un técnico capacitado en sistemas de puertas.
- Verifique que la puerta se abra y se cierre completamente. Ajuste si es necesario, consulte la página 13.
- Pruebe el sistema de reversa de seguridad. Ajuste si es necesario, consulte la página 14.

## Cada año

- Ponga aceite en los rodillos, los cojinetes y las bisagras de la puerta. El abre-puertas de garaje no necesita lubricación adicional. No lubrique los rieles de la puerta.
- (Si corresponde) Pruebe la batería de respaldo y considere su reemplazo para asegurarse de que el abre-puertas de garaje funcione durante un corte de energía eléctrica.
  1. Desenchufe el abre-puertas de garaje del suministro de CA. El LED del estado de la batería estará encendido de color anaranjado sólido (lo que indica que el abre-puertas está funcionando a batería) o bien parpadeará (lo que indica que tiene la batería baja).
  2. Abra y cierre la puerta con el control remoto o con el control de la puerta.
  3. En modo de batería de respaldo, el seguro automático de la puerta del garaje se desbloquea al abrir la puerta y permanece desactivado hasta que se restablece la energía.
  4. Enchufe el abre-puertas de garaje. Verifique que el LED verde de estado de la batería esté parpadearando (lo que indica que la batería está cargándose).

## Cada dos o tres años

- Use un trapo para limpiar la grasa existente en el riel del abre-puertas de garaje. Vuelva a aplicar una ligera capa de grasa blanca de litio en la parte superior e inferior de la superficie del riel donde se desliza el carro.

## La batería del control remoto



### ADVERTENCIA

Para evitar posibles LESIONES GRAVES o la MUERTE:

- NUNCA permita la presencia de niños cerca de las pilas/baterías.
- Si alguien ingiere una pila/batería, llame al médico de inmediato.

Para reducir el riesgo de incendio, explosión o quemadura química:

- Reemplace las pilas solo por pilas tipo botón de 3V CR2032.
- NO recargue, desarme, caliente por encima de los 100 °C (212 °F) ni incinere la pila o batería.

Para reemplazar la batería, abra la caja primero por el medio (1), luego por cada lado (2 y 3) con el broche para visera.



Reemplace solo con la batería tipo botón 3V CR2032

## Resolución de problemas

A continuación, encontrará consejos para la resolución de problemas básicos. Si desea obtener ayuda adicional y ver videos de

asistencia, visite [support.chamberlain.com](http://support.chamberlain.com) o comuníquese con el distribuidor que instaló el producto.

### El abre-puertas de garaje no cierra la puerta y las bombillas se encienden intermitentemente:

Verifique que los LED de ambos sensores estén encendidos permanentemente. Si los sensores están conectados y alineados correctamente, los LED quedarán encendidos en forma permanente. Vea la página 11.

### El Homelink® de mi vehículo no está programado para mi abre-puertas de garaje:

Según la marca, el modelo y el año de su vehículo puede ser necesario un adaptador externo. Visite [www.homelink.com](http://www.homelink.com) para obtener información adicional.

### El abre-puertas del garaje emite una señal sonora:

El abre-puertas de garaje puede emitir una señal sonora por varios motivos:

- El abre-puertas de garaje ha sido activado a través de un dispositivo o función como el temporizador de cierre o LiftMaster Internet Gateway.
  - Está funcionando a batería o es necesario reemplazar la batería.
- ### La puerta de mi garaje se abre con el control remoto de mi vecino:
- Borre la memoria de su abre-puertas y vuelva a programar el control remoto.

### La puerta de garaje se mueve de 15 a 20 cm (6 a 8 pulg.), se detiene o retrocede:

- Abra y cierre la puerta manualmente. La puerta del garaje puede estar trabada o puede haber una obstrucción. Si la puerta está trabada o pegada, llame a un técnico capacitado en sistemas de puertas.
- Posible falla del módulo de recorrido.

### El control remoto no activa la puerta del garaje:

Verifique que la función de bloqueo no esté activada en el control de la puerta o bien reprograma el control remoto.

### El control de puerta montado en la pared no funciona.

Los cables tienen un cortocircuito o el control de la puerta es defectuoso.

### Las luces del abre-puertas de garaje no se apagan cuando la puerta está abierta:

El abre-puertas tiene una función que enciende las luces cuando los sensores de reversa de seguridad indican una obstrucción o cuando el sensor de movimiento del control de la puerta detecta movimiento en el garaje. Esta función puede desactivarse con el control de la puerta.

### El abre-puerta de garaje hace un zumbido durante uno o dos segundos, sin movimiento:

Abra y cierre la puerta manualmente. La puerta del garaje puede estar trabada o pegada, llame a un técnico capacitado en sistemas de puertas.

### El abre-puertas de garaje no se conecta a la red Wi-Fi de mi casa:

Asegúrese de haber ingresado el número de serie de myQ® de manera correcta y vuelva a intentar. Los caracteres de myQ® están comprendidos entre la A y la F y el 0 y el 9 únicamente.

### Para solucionar problemas del modelo opcional de bloqueo automático de puerta de garaje 841LM, vea las instrucciones proporcionadas con él.

### La cámara no se conecta al router:

- Coloque el router más cerca del abre-puertas de garaje para minimizar la interferencia de las paredes y otros objetos.
- Compre un amplificador de alcance de Wi-Fi.

Si tiene problemas con la cámara, mantenga presionado el botón de reinicio de la cámara durante 10 segundos. Luego, siga las instrucciones de la aplicación myQ® para configurar la cámara.

# Guía de seguridad y mantenimiento del abre-puertas de garaje automático

## Seguridad del abre-puertas de garaje - Una decisión automática

Una puerta de garaje es el objeto móvil más grande de la casa. Una puerta y un abre-puertas de garaje mal ajustados pueden ejercer una fuerza mortal cuando la puerta se cierra, que puede ocasionar el atrapamiento de niños o adultos y la posterior lesión o muerte.

Es necesario realizar una adecuada instalación, operación, mantenimiento y prueba de la puerta de garaje y del abre-puertas automático para brindar un sistema seguro y sin problemas. Una operación descuidada o permitir que los niños usen o jueguen con los controles del abre-puertas de garaje también ocasionan situaciones peligrosas que pueden provocar resultados trágicos. Algunas sencillas precauciones pueden proteger a su familia y amigos de daños potenciales. En esta guía encontrará consejos de seguridad y mantenimiento, revíselos detenidamente y conserve la guía para referencia futura. Revise la operación de su puerta de garaje y abre-puertas para asegurarse de que funcionan de manera segura y sin problemas. Asegúrese de leer toda la información importante de seguridad que se encuentra en el manual del abre-puertas de garaje, ya que proporciona más detalles y consideraciones de seguridad que las que se pueden proporcionar con esta guía.

## Los abre-puertas de garaje no son un juguete.

Hable con sus hijos sobre la seguridad de la puerta de garaje y del abre-puertas de garaje. Explique el peligro de quedar atrapado bajo la puerta.



**Manténgase alejado de una puerta en movimiento.**



**Mantenga los transmisores y los controles remotos lejos del alcance de los niños.** No permita que los niños jueguen o utilicen los transmisores u otros dispositivos de control remoto.



**El pulsador montado en la pared debe estar fuera del alcance de los niños,** por lo menos a 5 pies de la superficie de apoyo más cercana y lejos de todas las partes móviles. Monte y use el botón donde pueda ver claramente la puerta de garaje que se está cerrando.



**Mantenga la puerta a la vista hasta que se cierre completamente** cuando utilice el pulsador de pared o el transmisor.



# El mantenimiento de rutina puede prevenir tragedias.

Haga que la inspección y las pruebas mensuales de la puerta de garaje y del sistema de abre-puertas formen parte de su rutina habitual. Consulte el manual del propietario tanto para la puerta como para el abre-puertas. Si no tiene los manuales del propietario, comuníquese con el fabricante y solicite una copia para su modelo específico. Busque el número de modelo del abre-puertas en la parte posterior de la unidad de potencia.

**! ADVERTENCIA - Los resortes están bajo alta tensión. Solo las personas calificadas deben ajustarlos.**



## Revise visualmente la puerta y la instalación:

- Empezando con la puerta en posición cerrada, use la desconexión manual en el abre-puertas para desconectar la puerta.
- Busque signos de daño o desgaste en bisagras, rodillos, resortes y paneles de puertas.
- Estas partes pueden requerir una lubricación periódica. Consulte el manual del propietario para conocer las sugerencias en cuanto al mantenimiento.
- Si hay señales evidentes de daños, comuníquese con un técnico capacitado en sistemas de puertas para obtener asistencia.
- Verifique que la altura del sensor fotoeléctrico no esté a más de 6 pulg. del piso del garaje.

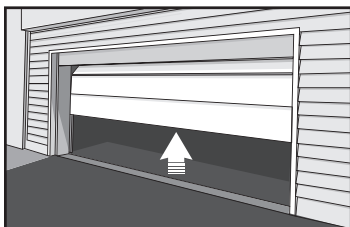

## Compruebe el funcionamiento correcto de la puerta:

- Abra y cierre la puerta manualmente mediante manijas o puntos de agarre adecuados.
- La puerta debe moverse libremente y sin dificultad.
- **La puerta debe equilibrarse y mantenerse parcialmente abierta de 0.9 a 1.2 m (3 a 4 pies) por encima del piso.**
- Si detecta señales de funcionamiento inadecuado, comuníquese con un técnico capacitado en sistemas de puertas para obtener asistencia.

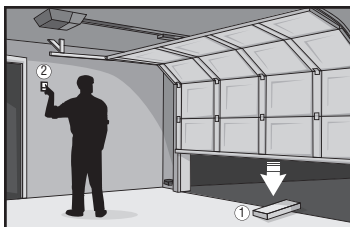

## Pruebe las funciones de seguridad del operador:

- Vuelva a conectar el abre-puertas a la puerta usando la desconexión manual y abra la puerta.
- Coloque un tablero plano de 2x4 en la ruta de la puerta (1) y trate de cerrarla (2). La puerta debe detenerse cuando entra en contacto con el tablero de 2x4 y luego invertir la dirección.
- Bloquee el sensor fotoeléctrico pasando un objeto enfrente del sensor e intente cerrar la puerta. La puerta no deberá cerrarse a menos que el botón de montaje en la pared se mantenga presionado durante la operación.
- Si el abre-puertas no funciona como se describe, comuníquese con un técnico capacitado en sistemas de puertas para obtener asistencia.



# Partes de repuesto

Para ver las partes de repuesto de su abre-puertas de garaje, identifique el número de modelo en el panel del extremo del abre-puertas y visite [support.chamberlain.com](http://support.chamberlain.com) para descargar o imprimir el manual de instalación.

## Garantía

### GARANTÍA LIMITADA DE LIFTMASTER®

LiftMaster® (el "Vendedor"), garantiza al primer comprador minorista de este producto, para la residencia en la que se instale originalmente este producto, que este mismo está libre de defectos de materiales o de mano de obra por un período específico de tiempo que se define a continuación (el "Período de garantía"). El período de garantía comienza a partir de la fecha de compra.

PERÍODO DE GARANTÍA					
Partes	Motor	Accesorios	Batería de respaldo*	Banda	Cámara*
5 años	De por vida	1 año	1 año	De por vida	1 año

La operación correcta de este producto depende de que usted cumpla con las instrucciones referentes a la instalación, la operación, el mantenimiento y la prueba. Si no cumple estrictamente estas instrucciones, se anulará por completo esta garantía limitada. Si, durante el período de garantía limitada, este producto parece contener un defecto cubierto por esta garantía limitada, comuníquese al número gratuito 1-800-528-9131 antes de desmontar el producto. Al llamar a este número, se le proporcionarán instrucciones para desmontar y enviar el producto al centro de reparación. A continuación, envíe el producto o componente, por correo asegurado y con el porte pagado, según las indicaciones al centro de servicio para que se realicen las reparaciones cubiertas por la garantía. Por favor, incluya una descripción breve del problema y un recibo fechado como prueba de compra, con cualquier producto devuelto por concepto de reparación cubierta por la garantía. Los productos devueltos al Vendedor para la reparación cubierta por la garantía, los cuales una vez recibidos por el Vendedor se confirme que son defectuosos y que están cubiertos por esta garantía limitada, serán reparados o reemplazados (a opción única del Vendedor) sin costo para usted y serán devueltos con el porte pagado. Las partes defectuosas serán reparadas o reemplazadas a opción única del Vendedor por partes nuevas o reconstruidas de fábrica. [Usted es responsable de los costos incurridos en el retiro y/o en la reinstalación del producto o cualquier componente].

**TODAS LAS GARANTÍAS IMPLÍCITAS PARA EL PRODUCTO, INCLUYENDO, ENTRE OTRAS, CUALQUIER GARANTÍA IMPLÍCITA DE COMERCIALIZACIÓN O DE ADECUACIÓN PARA UN PROPÓSITO PARTICULAR, ESTÁN LIMITADAS EN DURACIÓN AL PERÍODO DE LA GARANTÍA LIMITADA Y APLICABLE ESTABLECIDA ANTERIORMENTE PARA LOS COMPONENTES RELACIONADOS, Y NO EXISTIRÁ NI SE APLICARÁ NINGUNA GARANTÍA IMPLÍCITA DESPUÉS DE DICHO PERÍODO.** Algunos estados y provincias no permiten limitaciones sobre la duración de las garantías implícitas, de tal modo que la limitación mencionada anteriormente podría no corresponder a su caso. **ESTA GARANTÍA LIMITADA NO CUBRE DAÑOS NO RELACIONADOS CON DEFECTO ALGUNO DEL PRODUCTO, NI TAMPOCO CUBRE EL DAÑO CAUSADO POR LA INSTALACIÓN, OPERACIÓN O CUIDADO INCORRECTOS (INCLUYENDO PERO SIN LIMITARSE AL ABUSO, USO INDEBIDO, MALTRATO, FALTA DE MANTENIMIENTO RAZONABLE Y NECESARIO, REPARACIONES NO AUTORIZADAS O CUALQUIER ALTERACIÓN A ESTE PRODUCTO), NI LOS CARGOS DE MANO DE OBRA PARA VOLVER A INSTALAR UNA UNIDAD REPARADA O REEMPLAZADA, NI PARA REEMPLAZAR ARTÍCULOS CONSUMIBLES (P. EJ., BATERÍAS EN TRANSMISORES DE CONTROL REMOTO Y BOMBILLAS) O UNIDADES INSTALADAS PARA USO NO RESIDENCIAL. ESTA GARANTÍA LIMITADA NO CUBRE PROBLEMAS DE LA PUERTA DEL GARAJE O DEL HERRAJE DE LA PUERTA DEL GARAJE, INCLUIDOS, ENTRE OTROS, RESORTES, RODILLOS, ALINEAMIENTOS O BISAGRAS DE LA PUERTA. ESTA GARANTÍA LIMITADA TAMPOCO CUBRE PROBLEMAS OCASIONADOS POR INTERFERENCIA. BAJO NINGUNA CIRCUNSTANCIA, EL VENDEDOR SERÁ RESPONSABLE DE DAÑOS EMERGENTES, INCIDENTALES O ESPECIALES QUE SURJAN EN RELACIÓN CON EL USO O CON LA INCAPACIDAD DE USO DE ESTE PRODUCTO. EN NINGÚN CASO, LA RESPONSABILIDAD DEL VENDEDOR POR INCUMPLIMIENTO DE LA GARANTÍA, RESCISIÓN DEL CONTRATO, NEGLIGENCIA O RESPONSABILIDAD ESTRICTA DEBERÁ EXCEDER EL COSTO DEL PRODUCTO CUBIERTO POR ESTA GARANTÍA. NINGUNA PERSONA ESTÁ AUTORIZADA A ASUMIR POR NOSOTROS NINGUNA RESPONSABILIDAD EN RELACIÓN CON LA VENTA DE ESTE PRODUCTO.**

Algunos estados y provincias no permiten la exclusión o la limitación de daños consecuenciales, incidentales o especiales, de manera que es posible que la anterior limitación o exclusión no se aplique a su caso. Esta garantía limitada le proporciona derechos legales específicos y usted también puede tener otros derechos que varían según el estado y la provincia.

\* Si corresponde.