

LiftMaster®

GUÍA DE USUARIO

SOLO PARA USO RESIDENCIAL



LED Wi-Fi® Serie ELITE Abre-puertas de garaje

MODELO WLED

- Lea atentamente este manual y los materiales de seguridad que en él se incluyen.
- La puerta NO SE CERRARÁ a menos que el Protector System® esté conectado y debidamente alineado.
- Se deben realizar revisiones periódicas del abre-puertas para asegurar un funcionamiento seguro.
- Este abre-puertas de garaje SOLAMENTE es compatible con accesorios myQ® y Security+ 2.0®.
- NO usarlo para puertas de una sola pieza si utiliza dispositivos de cierre automático. Los dispositivos y las funciones en estado pasivo deben usarse ÚNICAMENTE con puertas seccionales.
- Sujete las etiquetas de advertencia a la ubicación que se indica en la etiqueta.

Registre su abre-puertas de garaje para recibir actualizaciones y ofertas de LiftMaster



1 **Tome una fotografía** del icono de la cámara que incluya los puntos (●).

2 **Envíela** por mensaje de texto al 71403 (EE. UU.)
o visite www.liftmaster.photo (Global)



LiftMaster.com

LiftMaster
300 Windsor Drive
Oak Brook, IL 60523

Índice

Instrucciones de seguridad importantes	3-4
Conéctese con su teléfono inteligente	5-6
Antes de comenzar	5
Prueba de intensidad de la señal de Wi-Fi.....	5
Descargue la aplicación myQ para configurar una cuenta y conectarse.....	6
Programación	7
Control remoto	7
Llave digital inalámbrica	7
Para borrar la memoria	7
Funcionamiento	8-10
Para abrir la puerta manualmente.....	8
Control de la puerta	9
El Protector System® (Sensores de reversa de seguridad)	10
Ajuste	11-13
Introducción	11
Programar el recorrido	12
Probar el sistema de reversa de seguridad	13
Pruebe el Protector System®.....	13
Mantenimiento	14
Resolución de problemas	14
Partes de repuesto.....	15
Garantía	15
Guía de seguridad y mantenimiento del abre-puertas de garaje automático	16-17

Revisión de los símbolos y términos de seguridad

Este abre-puertas de garaje ha sido diseñado y probado para un funcionamiento seguro, siempre y cuando se instale, se opere, se mantenga y se pruebe cumpliendo al pie de la letra con todas las advertencias y las instrucciones incluidas en este manual.

Quando vea estas palabras y estos símbolos de seguridad en las páginas siguientes, le alertarán de la posibilidad de sufrir **lesiones graves o la muerte** si no se siguen las advertencias correspondientes. El peligro puede ser eléctrico (electrocución) o mecánico. Lea detenidamente estas advertencias.

ADVERTENCIA

Mecánica

ADVERTENCIA

Eléctrico

Quando vea esta palabra clave en las páginas siguientes, se le alertará sobre la posibilidad de dañar la puerta del garaje o el abre-puertas de garaje si no se siguen las precauciones correspondientes. Lea las instrucciones con mucho cuidado.

PRECAUCIÓN



ADVERTENCIA: Este producto puede exponerle a productos químicos (incluido el plomo), que a consideración del estado de California causan cáncer, defectos congénitos u otros daños reproductivos. Para más información, visite www.P65Warnings.ca.gov.

Operación en estado pasivo

La característica de Temporizador de cierre (TTC), la aplicación de control por teléfono inteligente myQ y el monitor myQ de puerta y portón de garaje son ejemplos de funciones de cierre en estado pasivo y SÓLO se deben usar con puertas seccionales. Cualquier dispositivo o función por medio de los cuales la puerta se cierre sin estar en la línea de visión de la puerta, se considera cierre en estado pasivo. La característica de Temporizador de cierre (TTC), el control por teléfono inteligente myQ y cualquier otro dispositivo myQ deben usarse ÚNICAMENTE con puertas seccionales.

myQ Número de serie:

Anote la siguiente información para referencia futura:

myQ Número de serie:

Número de serie del producto

Número de serie myQ

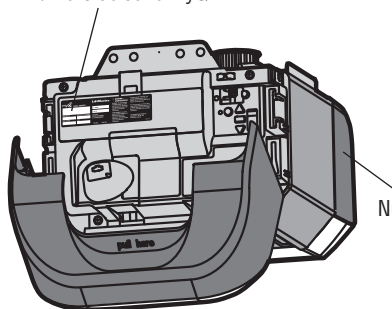

Número de serie del producto

INSTRUCCIONES IMPORTANTES DE INSTALACIÓN

ADVERTENCIA

Para reducir el riesgo de LESIONES LESIONES o LA MUERTE:

1. LEA Y RESPETE TODAS LAS ADVERTENCIAS Y LAS INSTRUCCIONES.
2. Instale el abre-puertas de garaje SOLAMENTE en puertas de garaje que estén bien equilibradas y lubricadas. Si la puerta no está debidamente equilibrada es posible que NO retroceda cuando así se requiera y podrá ocasionar una LESIÓN GRAVE o LA MUERTE.
3. TODAS las reparaciones de los cables, resortes y otras partes las DEBE llevar a cabo un técnico especializado en sistemas de puertas, ANTES de instalar el abre-puertas.
4. Desarme TODOS los seguros y retire TODAS las cuerdas conectadas a la puerta de garaje ANTES de instalar el abre-puertas para evitar que estas se enreden.
5. Instale el abre-puertas de garaje a una distancia de 2.13 m (7 pies) o más del piso.
6. Monte la manija de desenganche de emergencia de modo que esté al alcance, pero con una altura mínima de 1.83 m (6 pies) del piso para evitar contacto con los vehículos y que se suelte accidentalmente.
7. No conecte NUNCA el abre-puertas de garaje a una fuente de energía eléctrica hasta que se le indique.
8. NUNCA lleve puestos relojes, anillos o prendas sueltas durante la instalación o la reparación del abre-puertas, pues podrían atorarse en la puerta del garaje o en los mecanismos del abre-puertas.
9. Instale el control de la puerta de garaje montado en la pared:
 - de manera que quede a la vista desde la puerta del garaje.
 - fuera del alcance de los niños pequeños a una altura mínima de 1.5 m (5 pies) por encima de pisos, descansos, peldaños o cualquier otra superficie de tránsito peatonal adyacente.
 - lejos de TODAS las partes móviles de la puerta.
10. Coloque la etiqueta de advertencia del riesgo de quedar atrapado en la pared cerca del control de la puerta del garaje.
11. Coloque la calcomanía que de prueba de reversa de seguridad y desenganche de emergencia a plena vista en la parte interior de la puerta del garaje.
12. Pruebe el sistema de reversa de seguridad al terminar la instalación. La puerta DEBE retroceder al entrar en contacto con un objeto de 3.8 cm (1 1/2 pulg.) de altura (o de 5 x 10 cm [2 x 4 pulg.]) acostado en el piso.
13. Para evitar LESIONES PERSONALES GRAVES o LA MUERTE por electrocución, desconecte TOTALMENTE la energía eléctrica y de la batería ANTES de hacer CUALQUIER trabajo de reparación o mantenimiento.
14. NO usarlo para puertas de una sola pieza si utiliza dispositivos de cierre automático. Los dispositivos y las funciones en estado pasivo deben usarse ÚNICAMENTE con puertas seccionales.
15. **CONSERVE ESTAS INSTRUCCIONES.**

NOTICE: This device complies with Part 15 of the FCC rules and Industry Canada's license-exempt RSSs. Operation is subject to the following two conditions: (1) this device may not cause harmful interference, and (2) this device must accept any interference received, including interference that may cause undesired operation.

Any changes or modifications not expressly approved by the party responsible for compliance could void the user's authority to operate the equipment.

This device must be installed to ensure a minimum 20 cm (8 in.) distance is maintained between users/bystanders and device.

This device has been tested and found to comply with the limits for a Class B digital device, pursuant to part 15 of the FCC rules and Industry Canada ICES standard. These limits are designed to provide reasonable protection against harmful interference in a residential installation. This equipment generates, uses and can radiate radio frequency energy and, if not installed and used in accordance with the instructions, may cause harmful interference to radio communications. However, there is no guarantee that interference will not occur in a particular installation. If this equipment does cause harmful interference to radio or television reception, which can be determined by turning the equipment off and on, the user is encouraged to try to correct the interference by one or more of the following measures:

- Reorient or relocate the receiving antenna.
- Increase the separation between the equipment and receiver.
- Connect the equipment into an outlet on a circuit different from that to which the receiver is connected.
- Consult the dealer or an experienced radio/TV technician for help.

INSTRUCCIONES IMPORTANTES DE SEGURIDAD

ADVERTENCIA

Para reducir el riesgo de **LESIONES GRAVES** o **LA MUERTE**:

1. LEA Y RESPETE TODAS LAS ADVERTENCIAS Y LAS INSTRUCCIONES.
2. SIEMPRE guarde los controles remotos lejos del alcance de los niños. NUNCA permita que los niños hagan funcionar o jueguen con los botones del control del abre-puertas de garaje o con los controles remotos.
3. SOLO active el abre-puertas de garaje siempre y cuando lo puedan ver con claridad, esté debidamente ajustado y no haya ninguna obstrucción en su recorrido al cerrarse.
4. SIEMPRE mantenga la puerta del garaje a la vista y alejada de las personas y objetos hasta que esté completamente cerrada. NADIE DEBE ATRAVESAR EL RECORRIDO DE LA PUERTA CUANDO ESTÁ EN MOVIMIENTO.
5. NADIE DEBE CRUZAR POR DEBAJO DE UNA PUERTA DETENIDA O PARCIALMENTE ABIERTA.
6. De ser posible, use el desenganche de emergencia para soltar el carro SÓLO cuando la puerta del garaje esté CERRADA. Tenga precaución cuando utilice este desenganche con la puerta abierta. Los resortes débiles o rotos o la puerta desequilibrada pueden ocasionar que una puerta abierta caiga rápida o inesperadamente, lo que aumenta el riesgo de LESIONES GRAVES o la MUERTE.
7. NUNCA use la manija del desenganche de emergencia a menos que la entrada al garaje esté libre de obstrucciones y no haya ninguna persona presente.
8. NUNCA use la manija para jalar la puerta para abrirla o cerrarla. Si el nudo de la cuerda se suelta, usted podría caerse.
9. Después de llevar a cabo CUALQUIER ajuste, SE DEBE probar el sistema de reversa de seguridad.
10. El sistema de reversa de seguridad SE DEBE probar cada mes. La puerta del garaje DEBE retroceder al entrar en contacto con un objeto de 3,8 cm (1-1/2 de pulg.) de altura (o de 5 x 10 cm [2 x 4 pulg.] acostado en el piso). Si no se ajusta el abre-puertas de garaje debidamente, aumentará el riesgo de sufrir LESIONES GRAVES o LA MUERTE.
11. MANTENGA SIEMPRE LA PUERTA DEL GARAJE DEBIDAMENTE EQUILIBRADA. Si la puerta no está debidamente equilibrada es posible que NO retroceda cuando así se requiera y podría ocasionar una LESIÓN GRAVE o LA MUERTE.
12. TODAS las reparaciones necesarias para los cables, resortes y otras piezas DEBEN ser realizadas por un técnico profesional en sistemas de puertas, pues todas estas piezas están bajo una tensión EXTREMA.
13. SIEMPRE desconecte la energía eléctrica al abre-puertas de garaje ANTES de llevar a cabo CUALQUIER reparación o de quitar las cubiertas.
14. Este sistema tiene una función de activación por estado pasivo. La puerta podría ponerse en movimiento repentinamente. NADIE DEBE ATRAVESAR EL RECORRIDO DE LA PUERTA CUANDO ESTÁ EN MOVIMIENTO.
15. NO usarlo para puertas de una sola pieza si utiliza dispositivos de cierre automático. Los dispositivos y las funciones en estado pasivo deben usarse ÚNICAMENTE con puertas seccionales.
16. **CONSERVE ESTAS INSTRUCCIONES.**

Conéctese con su teléfono inteligente

Antes de comenzar

Herramientas necesarias:

- Wi-Fi®Teléfono inteligente, tableta o computadora portátil con Wi-Fi
- Conexión a Internet de banda ancha
- Wi-Fi Señal Wi-Fi en el garaje (**Se requieren 2.4 Ghz, 802.11b/g/n**)
- Contraseña para la red residencial (cuenta principal del router, no red de invitado)



Prueba de intensidad de la señal de Wi-Fi

Verifique que el dispositivo móvil esté conectado a la red de Wi-Fi. Ubíquese con el dispositivo móvil en el lugar donde se instalará el abre-puertas y verifique la intensidad de la señal de Wi-Fi.

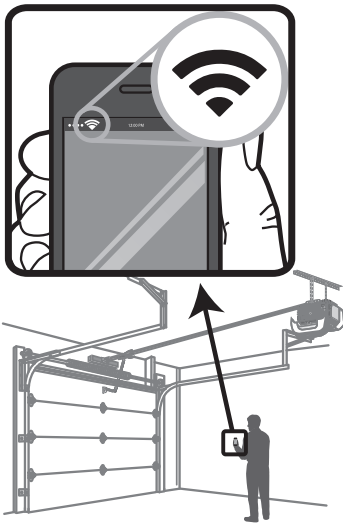

Revise la intensidad de la señal. Si observa:



La señal de Wi-Fi es fuerte.

El abre-puertas de garaje se conectará a la red de Wi-Fi.



La señal de Wi-Fi es débil.

El abre-puertas de garaje puede conectarse a su red de Wi-Fi. En caso contrario, pruebe una de las siguientes opciones para mejorar la señal Wi-Fi.



Sin señal de Wi-Fi.

El abre-puertas de garaje no se conecta a su red de Wi-Fi. Pruebe una de las opciones siguientes para mejorar la señal de Wi-Fi:

- Coloque el router más cerca del abre-puertas de garaje para minimizar la interferencia de las paredes y otros objetos
- Compre un amplificador de alcance de Wi-Fi

Para obtener ayuda y especificaciones de routers compatibles, visite LiftMaster.com/Customer-Support.

Vaya a la página 6.

Conéctese con su teléfono inteligente

Descargue la aplicación myQ para configurar una cuenta y conectarse

Abra y cierre su puerta, obtenga alertas y programe horarios desde cualquier lugar. Los abre-puertas de garaje inteligentes conectados también reciben actualizaciones de software para garantizar que el abre-puertas cuente con las últimas características operativas.

1. Descargue la aplicación myQ.
2. Configurar una cuenta y conectarse.

Para obtener más información sobre la conexión de su abre-puertas de garaje visite liftmaster.com/customer-support.

Estado de la conexión Wi-F

DEL	Definición
Azul	Apagado - La conexión Wi-Fi no está activada. Parpadeante - El abre-puerta de garaje está en modo de programación de Wi-Fi. Luz sólida - Dispositivo móvil conectado al abre-puerta de garaje.
Azul y Verde	Parpadeante - Intentando conectar al router.
Verde	Parpadeante - Intentando conectar al servidor de Internet. Luz sólida - Se ha programado el Wi-Fi y el abre-puerta de garaje está conectado a Internet.

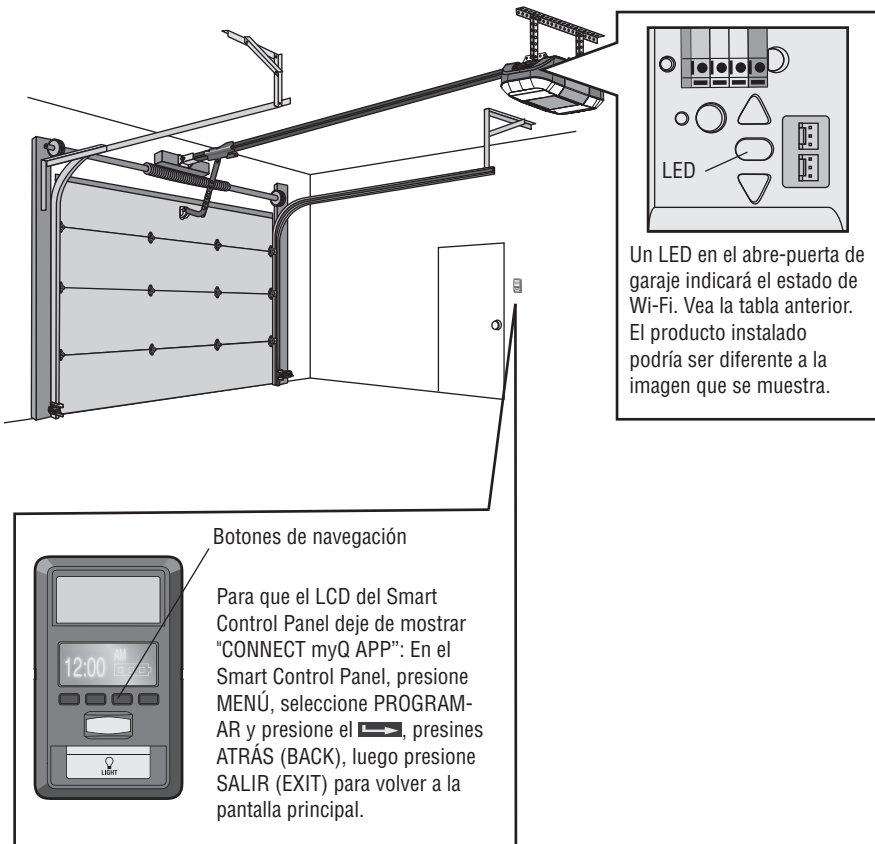

Programación

Control remoto

Estos son los pasos para programar un control remoto nuevo o existente. Pruebe el control remoto antes de reprogramarlo.

1. Pulse y suelte tres veces el botón LEARN (Aprendizaje) del abre-puertas de garaje.
2. Oprima y mantenga oprimido el botón de control remoto que desee usar. Suelte el botón cuando las luces de la unidad del motor empiecen a parpadear o se escucharan dos chasquidos.

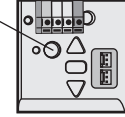

0

Seleccione Menú > Programación > Control remoto y siga las indicaciones de la pantalla.



Si su vehículo está equipado con un Homelink®, puede necesitar un adaptador externo según la marca, el modelo y el año de su vehículo. Visite www.homelink.com para obtener información adicional.

Llave digital inalámbrica

Consulte las instrucciones que se proporcionan con la llave digital o visite LiftMaster.com para descargar las instrucciones.

Para borrar la memoria

Borrar TODOS los datos de control remoto y llave digital

Botón de LEARN (aprendizaje)

Mantenga presionado el botón de APRENDIZAJE en el abre-puertas de garaje hasta que se apague el LED (aproximadamente 6 segundos). Se borrarán todas las llaves digitales y los controles remotos.

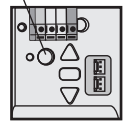

Borrar TODOS los dispositivos (Incluso los accesorios myQ)

1. Mantenga presionado el botón de APRENDIZAJE en el abre-puertas de garaje hasta que se apague el LED (aproximadamente 6 segundos).
2. Inmediatamente presione y mantenga presionado el botón de APRENDIZAJE hasta que el LED se apague. Ahora todos los códigos estarán borrados.

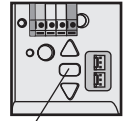

Borrar la red WI-FI del abre-puertas de garaje

Botón Ajuste

Mantenga presionado el botón de ajuste hasta que se escuchen 3 señales sonoras (aproximadamente 6 segundos).

Borrar una cuenta myQ

Entre a myLiftMaster.com para borrar su cuenta myQ.

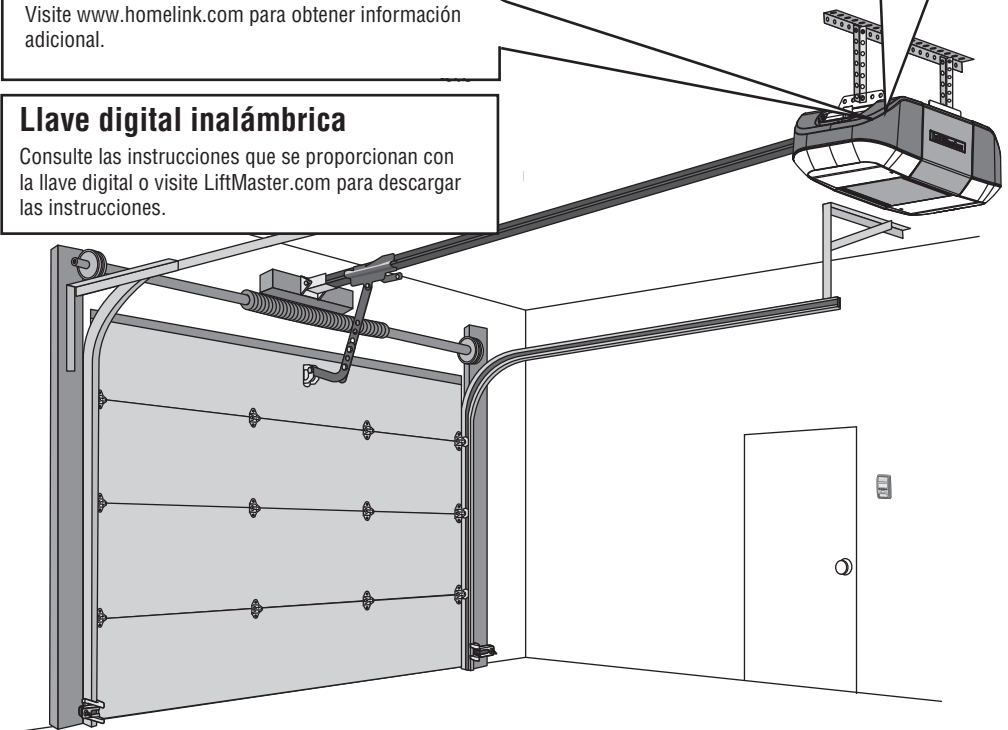

ADVERTENCIA

Para evitar la posibilidad de una **LESIÓN GRAVE O INCLUSO LA MUERTE** si la puerta del garaje se cae:

- De ser posible, use el desenganche de emergencia para soltar el carro **SÓLO** cuando la puerta del garaje esté **CERRADA**. Si los resortes están débiles o rotos o si la puerta está desequilibrada, podría abrirse y caer rápida y/o inesperadamente.
- **NUNCA** use la manija del desenganche de emergencia a menos que la entrada al garaje esté libre de obstrucciones y no haya ninguna persona presente.
- **NUNCA** use la manija para jalar la puerta para abrirla o cerrarla. Si el nudo de la cuerda se suelta, usted podría caerse.

Para abrir la puerta manualmente

NOTA: *Desactive los seguros de la puerta antes de continuar.*

1. Si es posible, la puerta se debe cerrar completamente.
2. Jale la manija de liberación de emergencia.

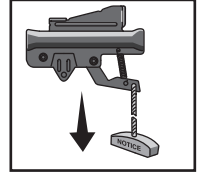

Función de bloqueo

1. Jale la manija de liberación de emergencia hacia abajo y atrás. El LED de puerta se puede subir y bajar manualmente siempre que sea necesario.
2. Para desactivar la función de bloqueo, tire la manija directamente hacia abajo.

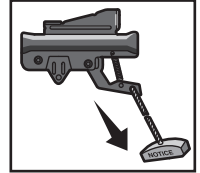

El carro se volverá a conectar la próxima vez que el abre-puertas se active.

Desconecte el seguro automático de la puerta de garaje antes de abrir la puerta manualmente (si corresponde).

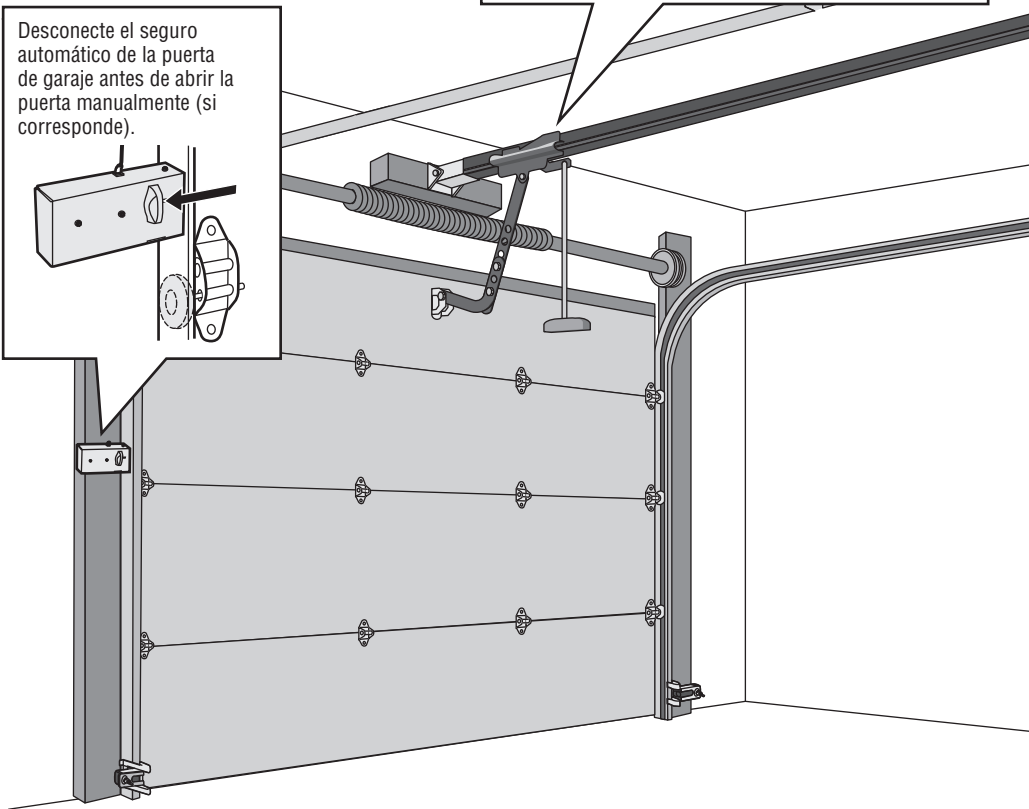
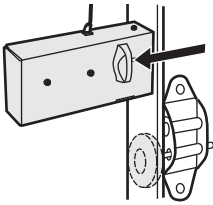

Batería de respaldo (si corresponde)

La reserva de la batería permite ingresar y salir del garaje, incluso cuando no hay energía eléctrica. Cuando el abre-puertas de garaje funciona a batería, lo hará de forma más lenta, y las luces, el temporizador de cierre y las funciones de cierre remoto (myQ App) estarán desactivadas. Con batería de respaldo, el seguro de puerta de garaje automático se desbloquea al abrir la puerta y permanece desactivado hasta que se restablece la energía. Durante un corte de energía, la batería suministra energía por hasta 24 horas de funcionamiento. Para que la batería dure hasta su máxima capacidad y para evitar daños, desconéctela cuando el abre-puertas de garaje esté desenchufado durante un período de tiempo prolongado.

DEL de estado de la batería

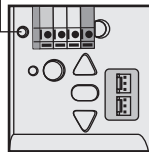

- LED verde fijo - batería cargada batería
- LED verde parpadeante - batería cargando batería
- LED anaranjado fijo con señal sonora - Funcionando a batería
- LED anaranjado parpadeante con señal sonora -Batería baja
- LED rojo fijo con señal sonora - Reemplace las baterías

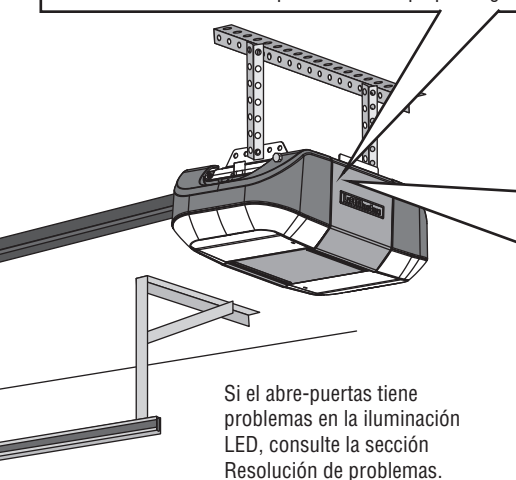

Si el abre-puertas tiene problemas en la iluminación LED, consulte la sección Resolución de problemas.

Seguro automático de puerta de garaje (si corresponde)



Los modelos de abre-puertas de garaje que tienen el icono de protección de seguridad en la cubierta son compatibles con el seguro automático de la puerta de garaje (Modelo 841LM).

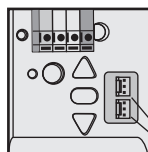

Terminales del seguro

Control de la puerta

Pulsador de barra:

Abra/cierre la puerta del garaje.



Botones de navegación:

Menú de acceso:
Configuración del reloj, temporizador de cierre, seguro, programa, temperatura, idioma, configuración de iluminación, ajuste de contraste, sistema de alerta de mantenimiento, y configuración de Wi-Fi*.

Detector de movimiento

Botón de LUZ

SUGERENCIA: Para que el LCD del Smart Control Panel deje de mostrar "CONNECT myQ APP": En el Smart Control Panel, presione MENÚ, seleccione PROGRAMAR y presione el , presiones ATRÁS (BACK), luego presione SALIR (EXIT) para volver a la pantalla principal.

* El abre-puertas de garaje debe funcionar un ciclo completo antes de que se active la programación de Wi-Fi®. Para obtener ayuda con el Wi-Fi, visite LiftMaster.com/Customer-Support.

Operación

El Protector System® (Sensores de reversa de seguridad)

! ADVERTENCIA

Asegúrese de que la energía eléctrica NO esté conectada al abre-puertas de garaje ANTES de instalar los sensores de reversa de seguridad.

Para evitar la posibilidad de sufrir una LESIÓN GRAVE o LA MUERTE cuando la puerta del garaje se esté cerrando:

- Conecte correctamente y verifique la alineación de los sensores de reversa de seguridad. Este dispositivo de seguridad es necesario y NO se DEBE desactivar.
- Instale el sensor de reversa de seguridad de modo que el haz NO SUPERE 15 cm (6 pulg.) sobre el nivel del piso.

Los sensores de reversa de seguridad deben estar bien conectados y alineados antes de que el abre-puertas de garaje se mueva hacia abajo.

Si el haz de luz está desalineado o se ve obstaculizado cuando la puerta se está cerrando, esta invertirá su dirección y las luces del abre-puerta de garaje parpadearán diez veces. Si la puerta ya está abierta, no se cerrará.

Para alinear los sensores, aflojar las tuercas mariposa, alinearlos y volver a ajustar las tuercas. Verifique que los DEL de ambos sensores estén encendidos permanentemente. Si los sensores están conectados y alineados correctamente, los DEL quedarán encendidos en forma permanente.

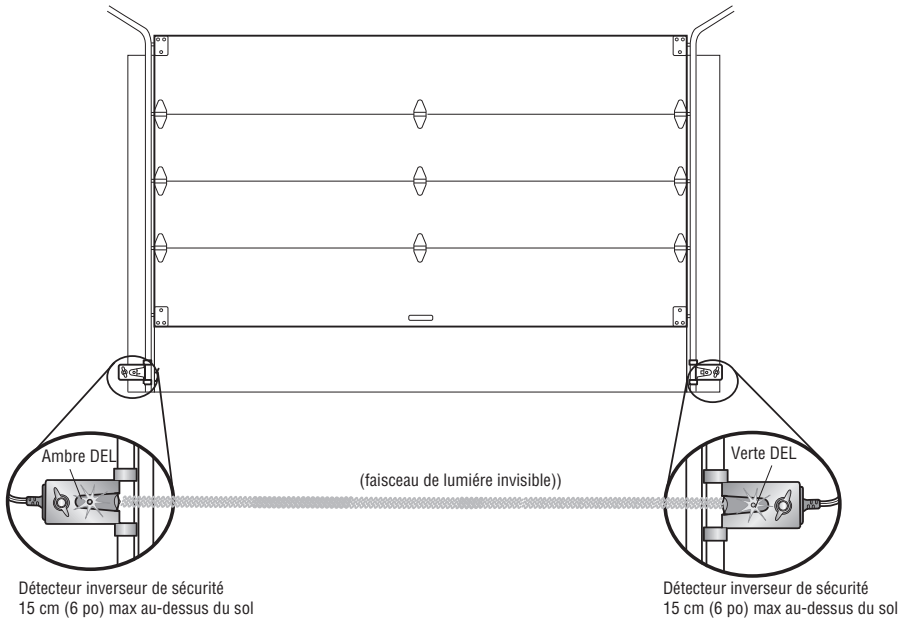

Ajustes

Introducción

⚠ ADVERTENCIA

Si el sistema de reversa de seguridad no se ha instalado debidamente, las personas (y los niños pequeños en particular) podrían sufrir LESIONES GRAVES o O INCLUSO LA MUERTE cuando se cierre la puerta del garaje.

- El ajuste incorrecto de los límites del recorrido de la puerta del garaje habrá de interferir con la operación adecuada del sistema de reversa de seguridad.
- Después DE LLEVAR A CABO CUALQUIER ajuste, el sistema de seguridad de reversa se DEBE probar. Puerta DEBE retroceder al entrar en contacto con un objeto de 3.8 cm (1 1/2 de pulg.) de altura (o de 5 x 10 cm [2 x 4 pulg.] acostado en el piso).

⚠ PRECAUCIÓN

Para evitar daños en los vehículos, asegúrese de que haya suficiente espacio cuando la puerta esté completamente abierta.

El abre-puertas de garaje está diseñado con controles electrónicos que facilitan su instalación y regulación. Puede regularse el punto de parada de la puerta en su posición abierta (arriba) y cerrada (abajo). Los controles electrónicos detectan la fuerza que es necesaria para abrir y para cerrar la puerta.

NOTA: Si algo interfiere con el recorrido de la puerta en su trayectoria hacia arriba, la puerta se detendrá. La puerta invertirá su dirección de movimiento si encuentra una interferencia en su movimiento hacia abajo.

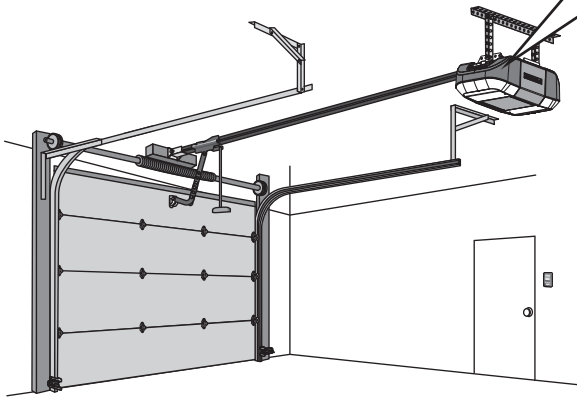

Botones de programación

Los botones de programación están en el panel a la izquierda del abre-puertas de garaje y se utilizan para programar el recorrido de la puerta.

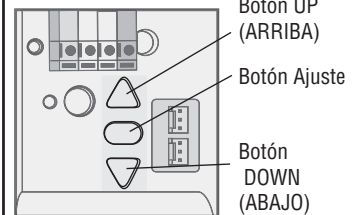

1 Programación del recorrido

⚠ ADVERTENCIA

Si el sistema de reversa de seguridad no se ha instalado debidamente, las personas (y los niños pequeños en particular) podrían sufrir LESIONES GRAVES o O INCLUSO LA MUERTE cuando se cierre la puerta del garaje.

- El ajuste incorrecto de los límites del recorrido de la puerta del garaje habrá de interferir con la operación adecuada del sistema de reversa de seguridad.
- Después DE LLEVAR A CABO CUALQUIER ajuste, el sistema de seguridad de reversa se DEBE probar. Puerta DEBE retroceder al entrar en contacto con un objeto de 3.8 cm (1 1/2 de pulg.) de altura (o de 5 x 10 cm [2 x 4 pulg.] acostado en el piso).

- 1.1** Presione y mantenga presionado el botón de Ajuste hasta que el botón ARRIBA (UP) empiece a parpadear y/o se escuche una señal sonora.

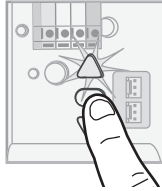

- 1.2** Presione y mantenga presionado el botón ARRIBA (UP) hasta que la puerta se encuentre en la posición deseada.



NOTA: Los botones de ARRIBA (UP) y ABAJO (DOWN) pueden utilizarse para mover la puerta cuando sea necesario.

- 1.3** Una vez que la puerta esté en la posición deseada, presione y suelte el botón de Ajuste. Las luces del abre-puertas de garaje parpadearán dos veces y el botón ABAJO (DOWN) comenzará a parpadear.

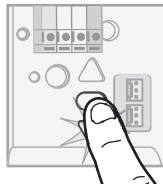

- 1.4** Presione y mantenga presionado el botón ABAJO (DOWN) hasta que la puerta se encuentre en la posición deseada.



NOTA: Los botones de ARRIBA (UP) y ABAJO (DOWN) pueden utilizarse para mover la puerta cuando sea necesario.

- 1.5** Una vez que la puerta esté en la posición deseada, presione y suelte el botón de Ajuste. Las luces del abre-puertas de garaje parpadearán dos veces y el botón ARRIBA (UP) comenzará a parpadear.

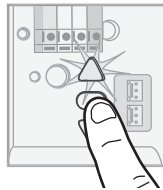

- 1.6** Presione y suelte el botón UP (ARRIBA). Cuando la puerta se desplace a la posición programada de ARRIBA (UP), el botón ABAJO (DOWN) empezará a parpadear.



- 1.7** Presione y suelte el botón DOWN (ABAJO). La puerta se desplazará a la posición programada de ABAJO (DOWN). La programación ha finalizado.

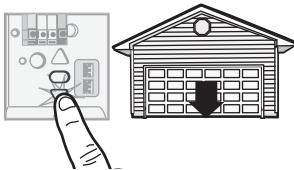

* Si las luces del abre-puertas de garaje parpadean 5 veces durante los pasos de programación del recorrido, significa que ha pasado el tiempo asignado a la programación. Si las luces del abre-puertas de garaje parpadean 10 veces durante la programación del recorrido, significa que los sensores de reversa de seguridad están mal alineados u obstruidos. Cuando los sensores estén bien alineados y no haya obstrucción, abra y cierre la puerta con el control remoto o con los botones de ARRIBA (UP) y ABAJO (DOWN). La programación ha finalizado. Si no puede operar la puerta hacia arriba o hacia abajo, repita los pasos de Programación del recorrido.

Ajustes

2 Pruebe el sistema de reversa de seguridad.

⚠ ADVERTENCIA

Si el sistema de reversa de seguridad no se ha instalado adecuadamente, las personas (y los niños pequeños en particular) podrían sufrir LESIONES GRAVES o incluso MORIR al cerrar la puerta del garaje.

- El sistema de reversa de seguridad SE DEBE probar cada mes.
- Después de llevar a cabo CUALQUIER ajuste, SE DEBE probar el sistema de reversa de seguridad. La puerta DEBE retroceder al entrar en contacto con un objeto de 3.8 cm (1 1/2 de pulg.) de altura (o de 2 x 4 acostado en el piso).

- 2.1** Con la puerta completamente abierta, coloque una tabla de 3.8 cm (1 1/2 de pulg.) de altura (o de 5 x 10 cm [2 x 4 pulg.] acostada en el piso), centrada abajo de la puerta del garaje.



- 2.2** Presione el botón pulsador del control remoto para cerrar la puerta. La puerta DEBE retroceder al hacer contacto con la tabla.

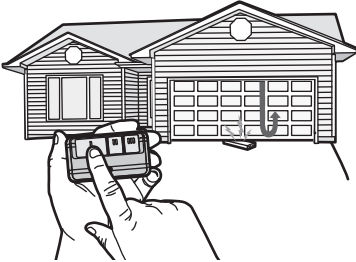

Si la puerta se detiene y no retrocede al encontrar un obstáculo, aumente el recorrido hacia abajo (consulte el Paso de ajuste 1).

Repita la prueba. Cuando la puerta retroceda al hacer contacto con la tabla de 3.8 cm (1 1/2 pulg.), quítela y abra/cierre la puerta 3 o 4 veces para probar el ajuste.

Si la prueba sigue fallando, llame a un técnico especializado en sistemas de puertas.

3 Pruebe The Protector System®

⚠ ADVERTENCIA

Si un sensor de reversa de seguridad no se ha instalado adecuadamente, las personas (y los niños pequeños en particular) podrían sufrir LESIONES GRAVES o incluso MORIR al cerrar la puerta del garaje.

- 3.1** Abra la puerta. Coloque una obstrucción en la ruta de la puerta.

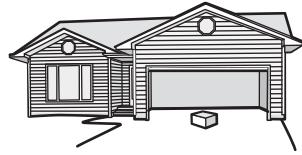

- 3.2** Presione el botón pulsador del control remoto para cerrar la puerta. La puerta no se moverá más de 2.5 cm (una pulgada), y las luces del abre-puertas de garaje parpadearán 10 veces.



El abre-puertas de garaje no se cerrará mediante un control remoto si el DEL del sensor de reversa de seguridad está apagado (alertándolo de que el sensor está mal alineado u obstruido).

Si el abre-puertas de garaje cierra la puerta cuando está obstruido el sensor de reversa de seguridad (y los sensores están a no más de 6 pulgadas (15 cm) por encima del suelo), llame a un técnico de sistemas de puertas.

Mantenimiento

CADA MES

- Haga funcionar la puerta manualmente. Si esta desbalanceada o se traba, llame a un técnico especializado en sistemas de puertas.
- Verifique que la puerta se abra y se cierre completamente. Ajuste si es necesario, la página 12.
- Pruebe el sistema de reversa de seguridad. Ajuste si es necesario, la página 13.

CADA AÑO

- Ponga aceite en los rodillos, los cojinetes y las bisagras de la puerta. El abre-puertas de garaje no necesita lubricación adicional. No lubrique los rieles de la puerta.
- (Si corresponde) Pruebe la batería de respaldo y considere su reemplazo para asegurarse de que el abre-puertas de garaje funcione durante un corte de energía eléctrica.

Prueba de la batería de respaldo:

1. Desenchufe el abre-puertas de garaje del suministro de CA. El DEL del estado de la batería estará encendido de color anaranjado sólido (lo que indica que el abre-puertas está funcionando a batería) o bien parpadeará (lo que indica que tiene la batería baja).
2. Abra y cierre la puerta con el control remoto o con el control de la puerta.
3. Con batería de respaldo, el seguro de puerta de garaje automático se desbloquea al abrir la puerta y permanece desactivado hasta que se restablece la energía.
4. Enchufe el abre-puertas de garaje. Verifique que el DEL verde de estado de la batería esté parpadearando (lo que indica que la batería está cargándose).

CADA DOS O TRES AÑOS

- Use un trapo para limpiar la grasa existente en el riel del abre-puertas de garaje. Vuelva a aplicar una ligera capa de grasa blanca de litio en la parte superior e inferior de la superficie del riel donde se desliza el carro.

La batería del control remoto

⚠ ADVERTENCIA

Para evitar posibles LESIONES GRAVES o la MUERTE:

- NUNCA permita la presencia de niños cerca de las pilas/baterías.
- Si alguien ingiere una pila/batería, llame al médico de inmediato.

Para reducir el riesgo de incendio, explosión o quemadura química:

- Reemplace las baterías solo por baterías tipo botón de 3V CR2032.
- NO recargue, desarme, caliente por encima de los 100 °C (212 °F) ni incinere la pila o batería.

Soulever le boîtier au milieu (1), puis de chaque (2 et 3) côté de l'agraphe de pare-soleil.

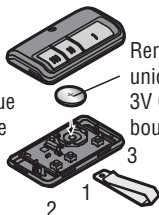

Remplacer les piles uniquement par 3V CR2032 piles bouton.

Resolución de problemas

A continuación, encontrará consejos para resolución de problemas básicos. Si desea obtener ayuda adicional y ver videos de asistencia, visite LiftMaster.com/Customer-Support o comuníquese con el distribuidor que instaló el producto. Para obtener ayuda con el Wi-Fi®, visite LiftMaster.com/Customer-Support.

El abre-puertas de garaje no cierra la puerta y la luz del abre-puertas degaraje parpadea:

Verifique que los DEL de ambos sensores estén encendidos permanentemente. Si los sensores están conectados y alineados correctamente, los DEL quedarán encendidos en forma permanente. Vea la página 10.

El Homelink® de mi vehículo no está programado para el abre-puertas de garaje:

Según la marca, el modelo y el año de su vehículo puede ser necesario un adaptador externo. Visite www.homelink.com para obtener información adicional.

El abre-puertas del garaje emite una señal sonora:

El abre-puertas emite señales sonoras por varios motivos:

- El abre-puertas de garaje ha sido activado a través de un dispositivo o función como el temporizador de cierre o LiftMaster Internet Gateway.
- Está funcionando a batería o es necesario reemplazar la batería.

La puerta de mi garaje se abre con el control remoto de mi vecino:

Borre la memoria de su abre-puertas y vuelva a programar el control remoto.

La puerta de garaje se mueve de 15 a 20 cm (6 a 8 pulg.), se detiene o retrocede:

- Abra y cierre la puerta del garaje manualmente. La puerta del garaje puede estar trabada o puede haber una obstrucción. Si la puerta está trabada, llame a un técnico capacitado en sistemas de puertas.
- Posible falla del módulo de recorrido.

El control remoto no activa la puerta del garaje:

Verifique que la función de bloqueo no esté activada en el control de la puerta o bien re programe el control remoto.

La luz LED no enciende:

Cerifique que el arnés de cables del LED esté conectado. Si la luz LED aún no enciende, llame a un técnico profesional en sistemas de puertas.

Las luces del abre-puertas de garaje no se apagan cuando la puerta está abierta:

El abre-puertas tiene una función que enciende las luces cuando los sensores de reversa de seguridad indican una obstrucción o cuando el sensor de movimiento del control de la puerta detecta movimiento en el garaje. Esta función puede desactivarse con el control de la puerta.

El abre-puerta de garaje hace un zumbido durante uno o dos segundos, sin movimiento:

Abra y cierre la puerta manualmente. La puerta del garaje puede estar trabada o puede haber una obstrucción. Si la puerta está trabada o pegada, llame a un técnico capacitado en sistemas de puertas.

El abre-puertas de garaje no se conecta a la red Wi-Fi:

Asegúrese de haber ingresado el número de serie de myQ de manera correcta y vuelva a intentar. Los caracteres de myQ están comprendidos entre la A y la F y el 0 y el 9 únicamente.

Para solucionar los problemas del seguro de puerta de garaje automático opcional modelo 841LM, consulte las instrucciones que se proporcionan con el mismo.

Piezas de repuesto

Para ver las piezas de repuesto de su abre-puertas de garaje, identifique el número de modelo en el panel terminal del abre-puertas y visite LiftMaster.com/Customer-Support para descargar o imprimir el manual de instalación.

Garantía

LIFTMASTER® GARANTÍA LIMITADA

El ("Vendedor"), garantiza al primer comprador minorista de este producto, para la residencia en la que se instale originalmente este producto, que este mismo está libre de defectos de materiales y de mano de obra por un período específico de tiempo que se define a continuación (el "Período de garantía"). El período de garantía comienza a partir de la fecha de compra.

GARANTÍA DE GARANTÍA					
Partes	Motor	Accesorios	Correa	Batería de respaldo*	POD de luces LED
5 años	De por vida	1 año	De por vida	1 año	5 años

La operación correcta de este producto depende de que usted cumpla con las instrucciones referentes a la instalación, la operación, el mantenimiento y la prueba. Si no cumple estrictamente estas instrucciones, se anulará por completo esta garantía limitada.

Si, durante el período de garantía limitada, este producto parece tener un defecto cubierto por esta garantía limitada, comuníquese al número gratuito 1-800-528-9131 antes de desmontar el producto. Al llamar a este número, se le proporcionarán instrucciones para desmontar y enviar el producto al centro de reparación. A continuación, envíe el producto o componente, por correo asegurado y con el porte pagado, según las indicaciones al centro de servicio para que se realicen las reparaciones cubiertas por la garantía. Por favor, incluya una descripción breve del problema y un recibo fechado como prueba de compra, con cualquier producto devuelto por concepto de reparación cubierta por la garantía. Los productos devueltos al Vendedor para la reparación cubierta por la garantía, los cuales una vez recibidos por el Vendedor se confirme que son defectuosos y que están cubiertos por esta garantía limitada, serán reparados o reemplazados (a opción única del Vendedor) sin costo para usted y serán devueltos con el porte pagado. Las partes defectuosas serán reparadas o reemplazadas a opción única del Vendedor por partes nuevas o reconstruidas de fábrica. [Usted es responsable de los costos incurridos en el retiro y/o en la reinstalación del producto o cualquier componente].

TODAS LAS GARANTÍAS IMPLÍCITAS PARA EL PRODUCTO, INCLUYENDO, ENTRE OTRAS, CUALQUIER GARANTÍA IMPLÍCITA DE COMERCIALIZACIÓN O DE ADECUACIÓN PARA UN PROPÓSITO PARTICULAR, ESTÁN LIMITADAS EN DURACIÓN AL PERÍODO DE LA GARANTÍA LIMITADA Y APLICABLE ESTABLECIDA ANTERIORMENTE PARA LOS COMPONENTES RELACIONADOS, Y NO EXISTIRÁ NI SE APLICARÁ NINGUNA GARANTÍA IMPLÍCITA DESPUÉS DE DICHO PERÍODO. Algunos estados y provincias no permiten limitaciones sobre la duración de las garantías implícitas, de tal modo que la limitación mencionada anteriormente podría no corresponder a su caso. ESTA GARANTÍA LIMITADA NO CUBRE DAÑOS NO RELACIONADOS CON DEFECTO ALGUNO DEL PRODUCTO, NI TAMPOCO CUBRE EL DAÑO CAUSADO POR LA INSTALACIÓN, OPERACIÓN O CUIDADO INCORRECTOS (INCLUYENDO PERO SIN LIMITARSE AL ABUSO, USO INDEBIDO, MALTRATO, FALTA DE MANTENIMIENTO RAZONABLE Y NECESARIO, REPARACIONES NO AUTORIZADAS O CUALQUIER ALTERACIÓN A ESTE PRODUCTO), NI LOS CARGOS DE MANO DE OBRA PARA VOLVER A INSTALAR UNA UNIDAD REPARADA O REEMPLAZADA, NI PARA REEMPLAZAR ARTÍCULOS CONSUMIBLES (P. EJ., BATERÍAS EN TRANSMISORES DE CONTROL REMOTO Y BOMBILLAS) O UNIDADES INSTALADAS PARA USO NO RESIDENCIAL. ESTA GARANTÍA LIMITADA NO CUBRE PROBLEMAS DE LA PUERTA DEL GARAJE O DEL HERRAJE DE LA PUERTA DEL GARAJE, INCLUIDOS, ENTRE OTROS, RESORTES, RODILLOS, ALINEAMIENTOS O BISAGRAS DE LA PUERTA. ESTA GARANTÍA LIMITADA TAMPOCO CUBRE PROBLEMAS OCASIONADOS POR INTERFERENCIA. BAJO NINGUNA CIRCUNSTANCIA, EL VENDEDOR SERÁ RESPONSABLE DE DAÑOS EMERGENTES, INCIDENTALES O ESPECIALES QUE SURJAN EN RELACIÓN CON EL USO O CON LA INCAPACIDAD DE USO DE ESTE PRODUCTO. EN NINGÚN CASO, LA RESPONSABILIDAD DEL VENDEDOR POR INCUMPLIMIENTO DE LA GARANTÍA, RESCISIÓN DEL CONTRATO, NEGLIGENCIA O RESPONSABILIDAD ESTRUCTA DEBERÁ EXCEDER EL COSTO DEL PRODUCTO CUBIERTO POR ESTA GARANTÍA. NINGUNA PERSONA ESTÁ AUTORIZADA A ASUMIR POR NOSOTROS NINGUNA RESPONSABILIDAD EN RELACIÓN CON LA VENTA DE ESTE PRODUCTO.

Algunos estados y provincias no permiten la exclusión o la limitación de daños consecuenciales, incidentales o especiales, de manera que es posible que la anterior limitación o exclusión no se aplique a su caso. Esta garantía limitada le proporciona derechos legales específicos y usted también puede tener otros derechos que varían según el estado y l provincia.

* Si corresponde.

Guía de seguridad y mantenimiento del abre-puertas de garaje automático

Seguridad del abre-puertas de garaje automático – Una decisión automática

Una puerta de garaje es el objeto móvil más grande de la casa. Una puerta y un abre-puertas de garaje mal ajustados pueden ejercer una fuerza mortal cuando la puerta se cierra, que puede ocasionar el atrapamiento de niños o adultos y la posterior lesión o muerte.

Es necesario realizar una adecuada instalación, operación, mantenimiento y prueba de la puerta de garaje y del abre-puertas automático para brindar un sistema seguro y sin problemas.

Una operación descuidada o permitir que los niños usen o jueguen con los controles del abre-puertas de garaje también ocasionan situaciones peligrosas que pueden provocar resultados trágicos. Algunas sencillas precauciones pueden proteger a su familia y amigos de daños potenciales.

Revise los consejos de seguridad y mantenimiento que encontrará en esta guía detenidamente y consérvela para referencia futura. Revise la operación de su puerta de garaje y abre-puertas para asegurarse de que funcionan de manera segura y sin problemas.

Asegúrese de leer toda la Información de seguridad importante en el manual de su abre-puertas de garaje dado que proporciona más detalles y consideraciones de seguridad que estegüía..

Los abre-puertas de garaje no son juguetes

Hable con sus hijos sobre la seguridad de la puerta de garaje y del abre-puertas. Explique el peligro de quedar atrapado bajo la puerta.



Manténgase alejado de una puerta en movimiento.



Mantenga los transmisores y los controles remotos fuera del alcance de los niños. No permita que los niños usen o jueguen con los transmisores u otros dispositivos de control remoto.



El LED de botón de montaje en la pared debe estar fuera del alcance de los niños, por lo menos a 1.5 m (5 pies) de la superficie del suelo y alejado de todas las partes móviles. Monte y use el botón donde pueda ver claramente la puerta de garaje al cerrarse.



Mantenga su vista en la puerta hasta que se cierre completamente cuando use el botón de montaje en la pared o el transmisor.

El mantenimiento de rutina puede evitar tragedias

La inspección y prueba mensual de su puerta de garaje y sistema de abre-puertas debe formar parte de su rutina regular. Consulte el manual del propietario tanto para la puerta como para el abre-puertas. Si no tiene los manuales del propietario, comuníquese con el fabricante y solicite una copia para su modelo específico. Busque el número de modelo del abre-puertas en la parte posterior de la unidad de potencia.



**ADVERTENCIA – Los resortes están en alta tensión.
Solamente las personas calificadas pueden ajustarlos.**

Revise visualmente la puerta y la instalación:



- Empezando con la puerta en posición cerrada, use la desconexión manual en el abre-puertas para desconectar la puerta.
- Busque signos de daño o desgaste en bisagras, rodillos, resortes y paneles de puertas.
- Estas partes pueden requerir una lubricación periódica. Consulte el manual del propietario para conocer las sugerencias en cuanto al mantenimiento.
- Si observa signos de daños, llame a un técnico profesional en sistemas de puertas para obtener asistencia.
- Verifique que la altura del sensor fotoeléctrico no supere las 15 cm (6 pulg.) desde el piso del garaje..

Verifique que la puerta funcione correctamente:

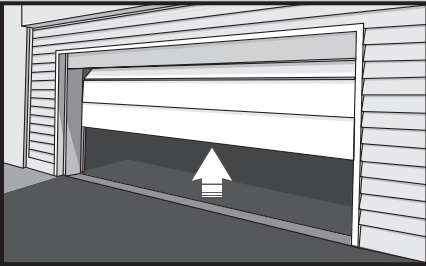

- Abra y cierre la puerta manualmente usando las manijas o los puntos de agarre adecuados..
- La puerta debe moverse libremente y sin dificultad.
- **La puerta debe equilibrarse y mantenerse parcialmente abierta de .9 a 1.2 m (3 a 4 pies) por encima del piso.**
- Si observa algún signo de operación inadecuada, llame a un técnico profesional en sistemas de puertas para obtener asistencia.

Pruebe las funciones de seguridad del abre-puertas:

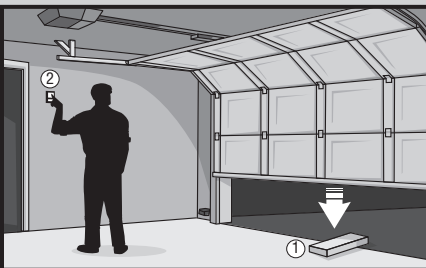

- Vuelva a conectar el abre-puertas a la puerta usando la desconexión manual y abra la puerta.
- Coloque una tabla plana de 2x4 en el recorrido de la puerta (1) e intente cerrarla (2). La puerta deberá detenerse cuando entre en contacto con la tabla de 2x4 y luego invertir la dirección
- Bloquee el sensor fotoeléctrico pasando un objeto enfrente del sensor e intente cerrar la puerta. La puerta no deberá cerrarse a menos que el botón de montaje en la pared se mantenga presionado durante la operación.
- Si el abre-puertas no funciona tal como se describe, llame a un técnico profesional en sistemas de puertas para obtener asistencia.

LiftMaster
300 Windsor Drive
Oak Brook, IL 60523
LiftMaster.com
myLiftMaster.com
114A5227SP

Wi-Fi® es una marca comercial registrada de Wi-Fi Alliance
© 2018, LiftMaster
Todos los derechos reservados